

MAGIC

M2/M2+/B2/B2+**M1/B1**

Type: SUP061A

Type: SUP061C

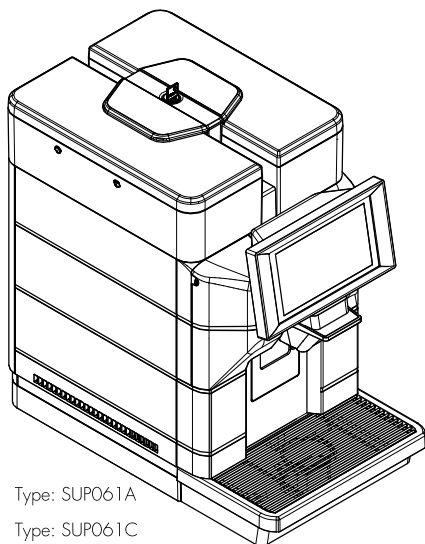
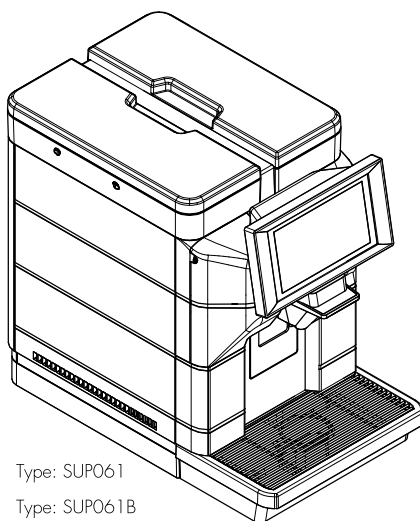

Type: SUP061

Type: SUP061B

UTILIZARE ȘI ÎNTREȚINERE

PĂRȚI PRINCIPALE

PĂRȚI PRINCIPALE VERSIUNEA M2/B2

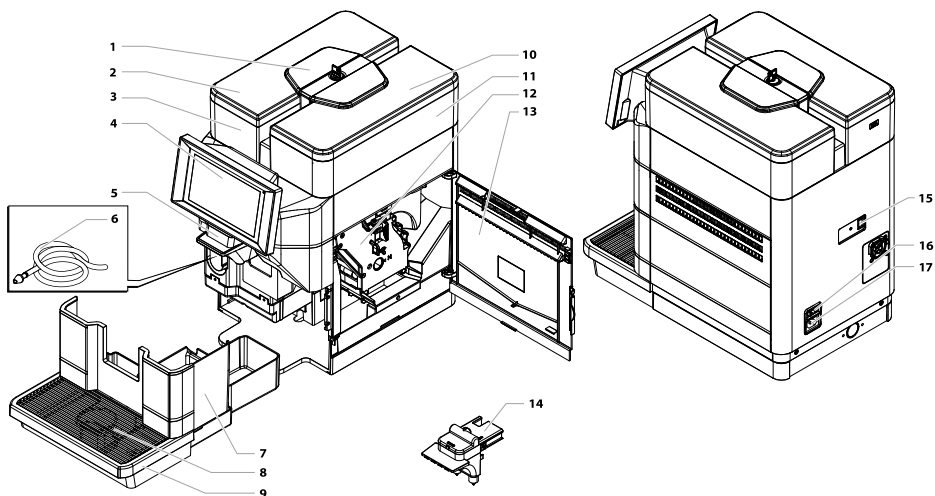

1	Capac rezervoare cu încuietoare
2	Capac pentru rezervorul de apă
3	Rezervor de apă
4	Panou de comandă cu ecran tactil
5	Distribuitor mobil
6	Tube aspirație pentru dispozitivul Cappuccinatore (*numai versiunea M2)
7	Sertar de colectare a zațului de cafea
8	Tăviță de suport pentru cești
9	Cuvă de colectare a picăturilor

10	Capacul compartimentului pentru cafea boabe
11	Compartiment pentru cafea boabe
12	Grup de infuzare
13	Ușă de acces compartiment de serviciu
14	Dispozitiv Cappuccinatore (*numai versiunea M2)
15	Port USB
16	Înterupător general
17	Mufa cuvei

PĂRȚI PRINCIPALE VERSIUNEA M2+/B2+

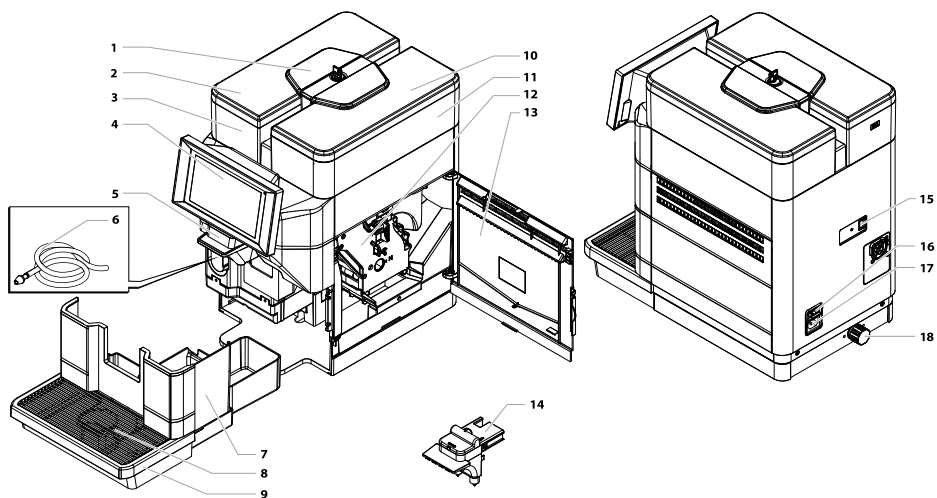

1	Capac rezervoare cu încălziere
2	Capac pentru rezervorul de apă
3	Rezervor de apă
4	Panou de comandă cu ecran tactil
5	Distribuitor mobil
6	Tub aspirație pentru dispozitivul Cappuccinatore (*numai versiunea M2+)
7	Sertar de colectare a zațului de cafea
8	Tăviță de suport pentru cești
9	Cuvă de colectare a picăturilor

10	Capacul compartimentului pentru cafea boabe
11	Compartiment pentru cafea boabe
12	Grup de infuzare
13	Ușă de acces compartiment de serviciu
14	Dispozitiv Cappuccinatore (*numai versiunea M2+)
15	Port USB
16	Întrerupător general
17	Mufa cuvei
18	Racord pentru conectare la rețeaua de alimentare cu apă

PĂRȚI PRINCIPALE VERSIUNEA M1/B1

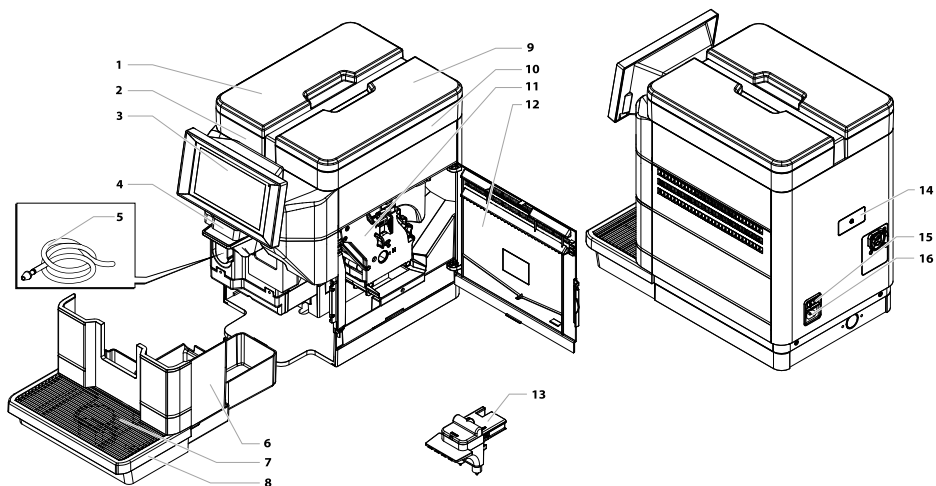

1	Capac pentru rezervorul de apă
2	Rezervor de apă
3	Panou de comandă cu ecran tactil
4	Distribuitoare mobil
5	Tub aspirație pentru dispozitivul Cappuccinatore (*numai versiunea M1)
6	Sertar de colectare a zațului de cafea
7	Tăviță de suport pentru cești
8	Cuvă de colectare a picăturilor

9	Capacul compartimentului pentru cafea boabe
10	Compartiment pentru cafea boabe
11	Grup de infuzare
12	Ușă de acces compartiment de serviciu
13	Dispozitiv Cappuccinatore (*numai versiunea M1)
14	Port USB
15	Întrerupător general
16	Mufa cuvei

INDICAȚII LEGATE DE SIGURANȚĂ

- ⚠ Nu permiteți niciodată contactul apei cu părțile electrice ale aparatului: pericol de scurtcircuitare! Apa caldă și aburul pot provoca arsuri!**
- ⚠ Copiii nu trebuie să se joace cu aparatul.**
- ⚠ Curățarea și întreținerea ce cad în sarcina utilizatorului nu pot fi efectuate de copii nesupravegheați.**
- ⚠ Domeniul de utilizare**
- ⚠ Aparatul este destinat exclusiv utilizării în birouri și comunități de mici dimensiuni.**
- ⚠ Aparatul poate fi folosit de copii cu vârsta de (cel puțin) 8 ani și de persoane cu capacități fizice, senzoriale sau mentale reduse ori lipsite de experiență și cunoștințe, cu condiția să fie controlate sau instruite pentru utilizarea aparatului în siguranță și să înțeleagă riscurile aferente.**
- ⚠ Legătură hidraulică (*numai versiunile M2+ și B2+).**
- ⚠ Înainte de a racorda aparatul la rețeaua de alimentare cu apă, consultați și respectați toate prevederile naționale aplicabile.**
- ⚠ Conectați aparatul la o conductă de distribuție a apei potabile, având o presiune cuprinsă între 0,15MPa - 0,8MPa (între 1,5 și 8 bari); consultați datele de pe plăcuța de date.**

- ⚠ Alimentarea cu energie electrică**
- ⚠ Aparatul trebuie să fie conectat la alimentarea electrică a administratorului, în funcție de caracteristicile acesteia.
- ⚠ Cablu de alimentare**
- ⚠ Nu folosiți niciodată aparatul în cazul în care cablul de alimentare este defect.
 - ⚠ Avertizați imediat administratorul în cazul în care cablul și/sau ștecherul rezultă a fi deteriorate.
 - ⚠ Nu treceți cablul de alimentare prin colțuri și deasupra obiectelor ascuțite, nu-l așezați pe obiecte foarte calde și protejați-l de ulei.
 - ⚠ Nu deplasați sau nu trageți aparatul ținându-l de cablu. Nu scoateți ștecherul trăgând de cablu sau nu-l atingeți dacă aveți mâinile și picioarele ude. Evitați căderea liberă a cablului de alimentare de pe mese sau rafturi.
- ⚠ Protejarea celorlalte persoane**
- ⚠ Asigurați-vă că niciun copil nu are posibilitatea de a se juca cu aparatul și/sau cu componentele ambalajului.
 - ⚠ Nu îndreptați spre dumneavoastră și/sau spre alte persoane jetul de apă caldă și/sau de abur.
 - ⚠ Nu atingeți direct cu mâinile duza de apă caldă, ci utilizați întotdeauna mânerul sau manivelele speciale.
- ⚠ Pericol de arsuri**
- ⚠ Evitați să atingeți duza de apă caldă și/sau distribuitorul de cafea/băutură.
- ⚠ Protecția la foc**
- ⚠ În caz de incendiu, utilizați extincătoare cu dioxid de carbon (CO₂). Nu utilizați apă sau extincătoare cu pulbere.

⚠ **Spațiul pentru folosire și întreținere**

⚠ Instalarea aparatului trebuie să fie efectuată de administrator, în conformitate cu indicațiile legate de siguranță prevăzute în documentația de instalare a aparatului.

⚠ Mutarea aparatului trebuie să fie efectuată exclusiv de către administrator.

⚠ Nu folosiți aparatul în aer liber.

⚠ Nu instalați aparatul în zone în care nu poate fi utilizat un jet de apă.

⚠ Pentru a evita topirea sau deteriorarea carcasei, nu așezați flăcări libere și/sau obiecte incandescente în apropierea aparatului.

⚠ Aparatul trebuie să fie instalat pe o suprafață orizontală.

⚠ Nu utilizați în ambiente în care temperatura poate atinge valori egale și/sau mai mici de 2 °C sau mai mari de 32 °C; în cazul în care aparatul a fost supus unor astfel de condiții, avertizați administratorul să efectueze un control de siguranță.

⚠ Aparatul trebuie să fie instalat în locuri în care poate fi controlată de personal calificat.

⚠ **Curățare**

⚠ Înainte de a curăța aparatul, este obligatoriu să deplasați întrerupătorul general în poziția OFF (0) și să scoateți apoi ștecherul din priza electrică. Totodată, așteptați ca aparatul să se răcească.

⚠ Nu scufundați niciodată aparatul în apă!

⚠ Este strict interzis să încercați să interveniți în interiorul aparatului.

- ⚠️ Nu curățați aparatul sub jet de apă.
- ⚠️ Aparatul și componentele sale trebuie să fie curățate și spălate după o perioadă de inactivitate.
- ⚠️ **Utilizarea laptelui (*numai versiunile M).**
- ⚠️ Utilizarea și păstrarea laptelui trebui să fie conforme indicațiilor de pe ambalajul original al producătorului.
- ⚠️ Nu ne asumăm responsabilitatea pentru eventuala folosire a laptelui în mod necorespunzător pentru consumul alimentar.
- ⚠️ Prin natura sa, laptele trebuie să fie păstrat la rece deoarece temperatura ridicată provoacă acrirea acestuia; de aceea, dispozitivul Cappuccinatore trebuie să fie curățat după fiecare utilizare, conform descrierii din manual.
- ⚠️ **Păstrarea aparatului**
- ⚠️ Atunci când aparatul rămâne nefolosit o perioadă îndelungată, opriți-l și scoateți ștecherul din priză.
- ⚠️ Păstrați aparatul într-un loc uscat și neaccesibil copiilor. Protejați aparatul de praf și murdărie.
- ⚠️ Înainte de a depozita aparatul pe un interval mediu-lung de timp, se recomandă una/două clătiri ale circuitului de cafea.
- ⚠️ **Reparații / Întreținere**
- ⚠️ În cazul deteriorărilor, defecțiunilor sau al suspiciunilor de avarie după o cădere, deconectați imediat ștecherul din priză electrică și avertizați imediat administratorul sau tehnicianul specializat.
- ⚠️ Nu puneți niciodată în funcțiune un aparat defectat.

- ⚠️ Numai administratorul de service și/sau tehnicianul pot efectua intervenții și reparații.
- ⚠️ Accesul în zona de funcționare trebuie permis doar persoanelor care dispun de cunoștințe și experiență legate de utilizarea aparatului, mai ales în ceea ce privește siguranța și igiena.

CUPRINS

1	INTRODUCEREA MANUALULUI.....	11
1.1	Premisă.....	11
1.2	Simboluri utilizate.....	11
2	INFORMAȚII DESPRE APARAT.....	13
2.1	Informații pentru responsabilul tehnic cu întreținerea.....	13
2.2	Descriere și utilizare prevăzută.....	13
2.3	Identificarea aparatului.....	14
2.4	Date tehnice - versiunea M2 și B2.....	15
2.5	Date tehnice - versiunea M2+ și B2+.....	16
2.6	Date tehnice - versiunea M1 și B1.....	17
3	SIGURANȚĂ.....	18
3.1	Premisă.....	18
3.2	Indicații generale legate de siguranță.....	18
3.3	Cerințe pentru operatori.....	19
3.4	Riscuri reziduale.....	19
4	MANIPULARE ȘI DEPOZITARE.....	20
4.1	Descărcare și manipulare.....	20
4.2	Depozitare.....	20
5	INSTALARE.....	21
5.1	Avertizări.....	21
5.2	Dezambalare și poziționare.....	22
5.3	Legătură și configurare pentru rețeaua de alimentare cu apă.....	24
5.4	Conectarea la rețeaua electrică.....	27
6	DESCRIEREA COMENZILOR.....	28
6.1	Înterupător general.....	28
6.2	Panou de comandă cu ecran tactil.....	28
6.3	Funcționare pe modul normal de utilizare.....	29
7	APROVIZIONARE ȘI PUNERE ÎN.....	30
	FUNCȚIUNE.....	
7.1	Deschiderea capacului superior.....	30
7.2	Amestecuri de cafea.....	30
7.3	Aprovizionarea cu cafea boabe.....	30
7.4	Umplerea rezervorului de apă.....	31
7.5	Măsurarea și reglarea durtății apei.....	32
7.6	Filtru apă.....	33
7.7	Închiderea capacului superior.....	35
7.8	Reglarea gradului de măcinare.....	35
7.9	Reglare „Aromă” - cantitate de cafea măcinată.....	36
7.10	Reglare distribuitor de băuturi.....	37
7.11	Pornirea/oprirea aparatului.....	38
7.12	Prima utilizare - după o perioadă îndelungată de inactivitate.....	38
7.13	Spălarea părților aflate în contact cu alimentele.....	39
7.14	Utilizarea aparatului.....	39
8	MENIU DE PROGRAMARE.....	40
8.1	Accesarea meniurilor de programare.....	40
8.2	Descrierea tastelor în faza de programare.....	41
8.3	Introducerea valorilor.....	42
8.4	Meniu de programare.....	43
8.5	Setare parolă profile de utilizator.....	62
9	FUNCȚIONARE ȘI UTILIZARE.....	63
9.1	Pornirea aparatului.....	63
9.2	Încălzirea și clătirea.....	64
9.3	Ciclul de clătire/autocurățare.....	64
9.4	Consum redus de energie.....	65
9.5	Distribuirea băuturilor doar cu cafea.....	65
9.6	Distribuirea băuturilor cu lapte.....	66
9.7	Prepararea de apă caldă.....	67
9.8	Utilizarea aparatului cu credite.....	68
9.9	Golire sertar de colec. zaț și cuvă de colec. picături	68
9.10	"Touchless option".....	69
10	CURĂȚARE ȘI ÎNȚEȚINERE.....	71
10.1	Note generale pentru o bună funcționare.....	71
10.2	Curățarea și întreținerea programată.....	72
11	REZOLVAREA PROBLEMELOR.....	87
11.1	Semnale de avertizare.....	87
11.2	Probleme - Cauze - Rezolvări.....	88
12	DEPOZITARE - CASARE.....	89
12.1	Mutarea în alt loc.....	89
12.2	Perioadele de inactivitate și depozitarea.....	89
13	INSTRUCȚIUNI PENTRU TRATAMENTUL APLICAT LA SFÂRȘITUL DURATEI DE FUNCȚIONARE.....	90

1 INTRODUCEREA MANUALULUI

1.1 Premisă

 Prezenta publicație face parte integrantă din aparat și trebuie citită cu atenție pentru o utilizare corectă a acestuia, în conformitate cu cerințele esențiale de siguranță.

 În acest manual, se prezintă informațiile tehnice necesare pentru efectuarea corectă a procedurilor de utilizare, instalare, curățare și întreținere a aparatului.

 Consultați întotdeauna această publicație înainte de a efectua orice fel de operație.

Acest articol se comercializează pe răspunderea societății SaGa Coffee S.p.A., care garantează pentru produsul respectiv. Saeco este o marcă înregistrată a Koninklijke Philips N.V., a cărei utilizare este permisă sub licența oferită de Koninklijke Philips N.V.

 Această publicație trebuie păstrată cu grijă și trebuie să însoțească aparatul pe toată durata sa de funcționare, inclusiv în cazul eventualelor transferuri de proprietate.

 Producătorul își rezervă dreptul de a aduce orice modificări fără preaviz.

1.2 Simboluri utilizate

Publicația mai sus menționată conține diferite tipuri de avertizări, cu scopul de a evidenția diversele niveluri de pericol sau de competență.

În completarea simbolului, se afișează un mesaj care recomandă procedurile de utilizare sau comportamentale, furnizând informații utile pentru buna funcționare a aparatului.

 **Atenție**

Este utilizat pentru a evidenția situații de pericol pentru responsabilii cu utilizarea, aprovizionarea, întreținerea aparatului.

 **Interzis**

Este utilizat pentru a evidenția acțiuni/operații ce nu trebuie să fie efectuate.

 **Important**

Este utilizat pentru a semnala operații, care, dacă sunt efectuate corect, asigură buna funcționare a aparatului.



Soluții recomandate

Este utilizat pentru a indica procedurile alternative care accelerează operațiile de programare și/sau întreținere.



Utilizator

Este utilizat pentru a indica utilizatorul aparatului. Acesta nu are permisiunea de a efectua nicio operație de curățare sau de întreținere.



Responsabil cu aprovizionarea

Este utilizat pentru a indica operații ce pot fi efectuate de personalul responsabil exclusiv cu aprovizionarea și curățarea aparatului.

Responsabilul cu aprovizionarea nu poate efectua nicio operație ce ține de competența responsabilului tehnic cu întreținerea.



Responsabil tehnic cu întreținerea

Este utilizat pentru a semnala operațiile ce țin de competența personalului specializat responsabil cu întreținerea.

2 INFORMAȚII DESPRE APARAT

2.1 Informații pentru responsabilul tehnic cu întreținerea

 Aparatul trebuie să fie instalat într-un loc iluminat, ferit, fără umiditate și pe o suprafață de lucru ce poate susține greutatea acestuia.

Pentru a garanta funcționarea corectă și fiabilitatea aparatului în timp, recomandăm următoarele:

- temperatură ambientă: de la +2 °C la +32 °C;
- umiditate maximă permisă: 80% (fără condens).

Pentru anumite tipuri de instalare, neprevăzute în această publicație, adresați-vă revanzătorului, importatorului din țara dvs. sau, în cazul în care aceștia nu pot fi contactați, direct producătorului.

Serviciul de asistență tehnică vă stă la dispoziție pentru orice fel de clarificări și informații referitoare la buna funcționare a aparatului și pentru a onora comenzile de furnizare a pieselor de schimb sau de asistență tehnică.

Responsabilul tehnic cu întreținerea trebuie să cunoască și să respecte cu strictețe, din punct de vedere tehnic, avertizările de siguranță cuprinse în acest manual, astfel încât operațiile de instalare, punere în funcțiune, utilizare și întreținere să poată fi efectuate în condiții de siguranță.

Responsabilul tehnic cu întreținerea are responsabilitatea absolută de a furniza cheile de acces la interiorul aparatului unui alt operator (responsabilul cu aprovizionarea), însă responsabilitatea oricărei intervenții îi revine tot responsabilului tehnic cu întreținerea.

Acest manual face parte integrantă din furnitura aparatului și trebuie să poată fi consultat înainte de a efectua orice operație la acesta.

2.2 Descriere și utilizare prevăzută

Cu acest aparat, se poate obține distribuirea automată de:

- cafea și cafea espresso preparate cu cafea boabe măcinată pe loc;
- apă caldă pentru prepararea băuturilor;
- băuturi pe bază de lapte, folosind dispozitivul Cappuccinatore din dotare. (*numai versiunile M).

Corpul aparatului, ce prezintă un design elegant a fost conceput pentru utilizarea în birouri, cabinete și comunități de mici dimensiuni.

Orice altă utilizare este considerată utilizare improprie și, prin urmare, periculoasă.

 În cazul utilizării improprie, se revocă orice fel de garanție, iar producătorul este exonerat de orice răspundere pentru daunele provocate asupra persoanelor și/sau bunurilor.

 Se consideră, de asemenea, ca fiind utilizare improprie:

- orice utilizare diferită de cea prevăzută și/sau cu tehnici diferite de cele indicate în această publicație;
- orice intervenție asupra aparatului, care nu este conformă cu indicațiile prezentate în această publicație;
- orice manipulare incorectă a componentelor și/sau a dispozitivelor de siguranță, neautorizată în prealabil de firma producătoare și efectuată, în orice caz, de personal neautorizat să efectueze astfel de operații;
- instalarea aparatului într-un ambient la exterior.

În aceste cazuri, utilizatorul va fi taxat pentru costul reparației aparatului.

2.3 Identificarea aparatului

Aparatul este identificat prin denumirea modelului și numărul de matricolă, menționate pe plăcuța specială.

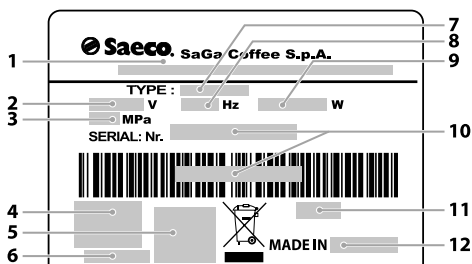

1	Denumirea Manufacturer
2	Tensiunea de alimentare (V)
3	Presiunea rețelei de alimentare cu apă
4	Mărcile de conformitate
5	Autoritate de certificare
6	codul aparatului
7	Modelul
8	Frecvența de alimentare (Hz)
9	Puterea electrică absorbită (W)
10	Nr. de matricolă
11	Anul și luna fabricației
12	Țară de fabricație

 Este strict interzisă manipularea incorectă sau modificarea plăcuței de date.

 Pentru orice solicitare adresată serviciului de asistență tehnică, consultați întotdeauna plăcuța respectivă, menționând datele specifice ștanțate pe aceasta.

2.4 Date tehnice - versiunea M2 și B2

Dimensiuni (L x Î x l)	280 x 470 x 481 mm	
Greutate	Aproximativ 15 kg	
Material corp aparat	Termoplastic	
Putere nominală	a se vedea plăcuța de date	
Tensiune de alimentare	a se vedea plăcuța de date	
Lungimea cablului de alimentare	aproximativ 1.200 mm	
Capacitate	Rezervor de apă	4 litri
	Sertar de colectare a zațului	30 doze de zaț
Panou de comandă	Frontal	
Nivel de presiune sonoră ponderată A	sub 70 dB	
Presiune pompă	Max. 1,5 MPa (15 bari)	
Condiții de funcționare	Temperatură minimă: peste 2 °C Temperatură maximă: sub 32 °C Umiditate maximă: sub 80%	
Dispozitive de siguranță	Supapă de siguranță pentru presiunea boilerului Termostat de siguranță	

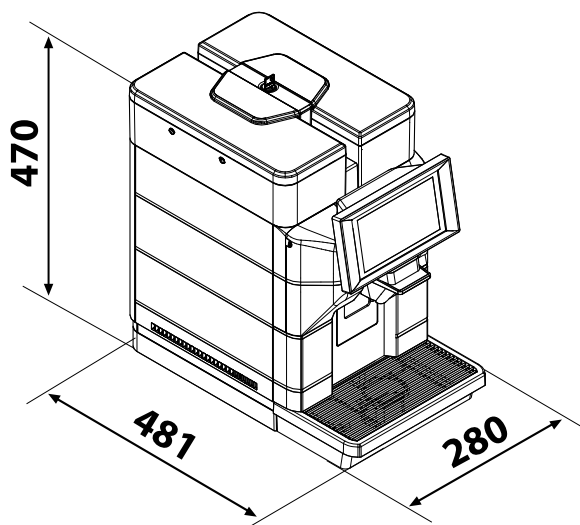

Sub rezerva modificărilor de fabricație și execuție datorate progresului tehnologic.

2.5 Date tehnice - versiunea M2+ și B2+

Dimensiuni (L x Î x l)	280 x 470 x 481 mm	
Greutate	Aproximativ 15 kg	
Material corp aparat	Termoplastic	
Putere nominală	a se vedea plăcuța de date	
Tensiune de alimentare	a se vedea plăcuța de date	
Lungimea cablului de alimentare	aproximativ 1.200 mm	
Legătură rețea de alimentare cu apă	3/4" gaz	
Presiunea rețelei de alimentare cu apă	a se vedea plăcuța de date	
Capacitate	Rezervor de apă	4 litri
	Sertar de colectare a zațului	30 doze de zaț
Panou de comandă	Frontal	
Nivel de presiune sonoră ponderată A	sub 70 dB	
Presiune pompă	Max. 1,5 MPa (15 bari)	
Racordări la apă (doar pentru versiunea cu rețea de apă)	Presiune maximă	0,8 MPa (8 bari)
	Presiune minimă	0,15 MPa (1,5 bari)
Condiții de funcționare	Temperatură minimă: peste 2 °C Temperatură maximă: sub 32 °C Umiditate maximă: sub 80%	
Dispozitive de siguranță	Supapă de siguranță pentru presiunea boilerului Termostat de siguranță	

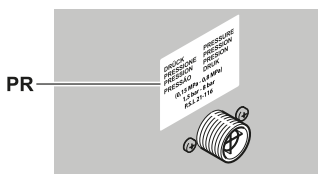
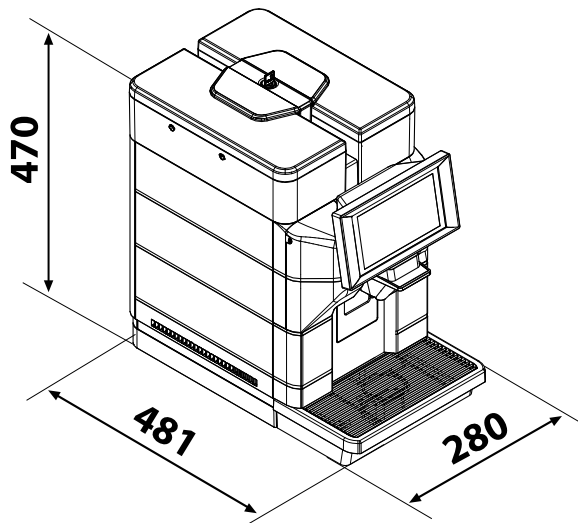

PR Plăcuță de date presiune maximă de alimentare cu apă

Sub rezerva modificărilor de fabricație și execuție datorate progresului tehnologic.

2.6 Date tehnice - versiunea M1 și B1

Dimensiuni (L x Î x l)	280 x 435 x 481 mm	
Greutate	Aproximativ 12 kg	
Material corp aparat	Termoplastic	
Putere nominală	a se vedea plăcuța de date	
Tensiune de alimentare	a se vedea plăcuța de date	
Lungimea cablului de alimentare	aproximativ 1.200 mm	
Capacitate	Rezervor de apă	2,5 litri
	Sertar de colectare a zațului	30 doze de zaț
Panou de comandă	Frontal	
Nivel de presiune sonoră ponderată A	sub 70 dB	
Presiune pompă	Max. 1,5 MPa (15 bari)	
Condiții de funcționare	Temperatură minimă: peste 2 °C Temperatură maximă: sub 32 °C Umiditate maximă: sub 80%	
Dispozitive de siguranță	Supapă de siguranță pentru presiunea boilerului Termostat de siguranță	

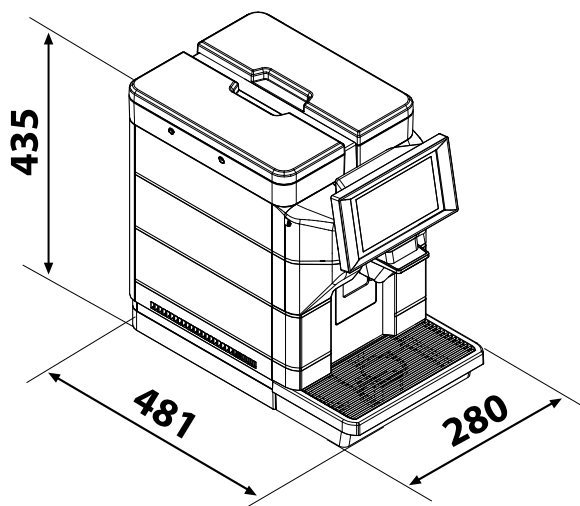

Sub rezerva modificărilor de fabricație și execuție datorate progresului tehnologic.

3 SIGURANȚĂ

3.1 Premisă

Conform prevederilor legislației și directivelor în vigoare, societatea SaGa Coffee a întocmit la propriul sediu o carte tehnică aferentă aparatului MAGIC.

3.2 Indicații generale legate de siguranță

⊘ Se interzice:

- manipularea încorectă sau dezactivarea sistemelor de siguranță instalate pe aparat;
- intervenirea asupra aparatului pentru operații de întreținere, fără a deconecta în prealabil cablul de alimentare electrică;
- instalarea aparatului la exterior. Este recomandat să fie poziționat în locuri fără umiditate, în care temperatura nu poate scădea niciodată sub 2 °C, pentru a preîntâmpina înghețarea;
- utilizarea aparatului în alte scopuri decât cele indicate în contractul de vânzare și în publicația mai sus menționată;
- conectarea electrică a aparatului folosind prelungitoare cu prize multiple sau adaptoare;
- introduceți aparatul în apă;
- utilizarea jeturilor de apă pentru curățare.

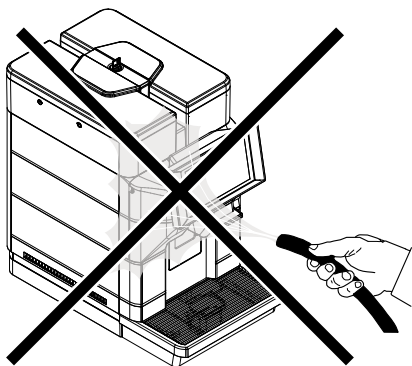





Este obligatoriu:

- să se verifice conformitatea liniei electrice de alimentare;
- să se utilizeze piese de schimb originale;
- să se citească cu atenție instrucțiunile din publicația următoare și din documentele anexate;
- să se utilizeze echipamente de protecție personală în timpul operațiilor de instalare, testare și întreținere.

Precauții menite să preîntâmpine erorile umane:



- sensibilizarea operatorilor în privința problemelor de siguranță;
- manipularea aparatului, ambalat și dezambalat, în condiții de siguranță;
- cunoașterea aprofundată a procedurilor de instalare, a funcționării aparatului și a limitelor sale;
- casarea aparatului în condiții de siguranță și conform cu normele în vigoare privind protejarea sănătății operatorilor și protejarea mediului înconjurător.

⚠ Pentru a evita posibilitatea ca reziduurile din prelucrările mecanice să poată intra în contact cu băuturile, distribuiți, înainte de punerea definitivă în funcțiune a distribuitorului, o cantitate de aproximativ 0,5 l de apă pentru fiecare ciclu de distribuire. Băuturile preparate pot fi consumate numai după efectuarea acestei operații.



-  În caz de defecțiune sau funcționare necorespunzătoare, adresați-vă exclusiv personalului calificat al serviciului de asistență tehnică.
-  Producătorul este exonerat de orice răspundere pentru eventualele daune provocate asupra persoanelor sau bunurilor ca urmare a nerespectării indicațiilor legate de siguranță descrise la acest punct.
-  **Responsabil tehnic cu întreținerea**
Reprezintă singura persoană autorizată să efectueze intervenții și să activeze procedurile de programare, să efectueze operațiile de reglare, calibrare și întreținere.
-  Accesul la părțile interne este permis doar persoanelor care au cunoștințe și experiență în legătură cu aparatul, mai ales în ceea ce privește siguranța și igiena.

3.3 Cerințe pentru operatori

Din motive de siguranță, se disting trei responsabili cu cerințe diferite:

-  **Utilizator**
utilizatorului nu i se permite în niciun caz accesul la interiorul aparatului.
-  **Responsabil cu aprovizionarea**
Responsabilul tehnic cu întreținerea este cel care păstrează cheia de acces la interiorul aparatului, având sarcina de a efectua aprovizionarea cu produse, curățarea exterioară, punerea în funcțiune și oprirea aparatului.
-  Se interzice responsabilului cu aprovizionarea să efectueze operații care sunt indicate în această publicație ca fiind de competența responsabilului tehnic cu întreținerea.

3.4 Riscuri reziduale

-  Cua de infuzare nu prezintă dispozitive de protecție care să împiedice contactul accidental al mâinilor cu cafeaua sau apa caldă.
-  Risc de arsuri la mâini, dacă sunt introduse în interiorul cuvei în timpul preparării băuturii.
-  Înainte de a prepara o băutură, verificați dacă a fost ridicată băutura anterioară și dacă suportul pentru pahar este liber.

4 MANIPULARE ȘI DEPOZITARE

⚠️ Toate operațiile descrise în acest capitol intră în competența exclusivă a administratorului sau a tehnicianului specializat, care va trebui să organizeze toate secvențele operaționale și utilizarea de mijloace adecvate pentru a lucra strict conform cu normele aplicabile în domeniul siguranței.

4.1 Descărcare și manipulare

Descărcarea de pe mijlocul de transport și manipularea aparatului trebuie să fie efectuate exclusiv de personal competent, folosind mijloace de manipulare adecvate încărcăturii.

⚠️ Aparatul trebuie să rămână întotdeauna în poziție verticală.

⊖ Evitați:

- să târați aparatul;
- să răsturnați sau să culcați aparatul în timpul transportului și al manipulării;
- să zguduiți aparatul;
- să ridicați aparatul cu frângerii sau macarale;
- să lăsați aparatul expus la intemperii sau să îl depozitați în locuri cu umiditate sau aproape de surse de căldură.

4.2 Depozitare

Aparatul este ambalat în cutii de carton.

În cazul în care aparatul nu este instalat imediat, trebuie să fie depozitat într-un loc ferit, conform cu următoarele prevederi:

- aparatul ambalat trebuie să fie depozitat într-un loc închis, fără umiditate, la o temperatură cuprinsă între 1 °C și 40 °C;
- umiditate maximă sub 90% (fără condens);
- nu așezați echipamente sau cutii pe aparat;
- în orice caz, este o bună practică să protejați aparatul de eventualele depuneri de praf sau alte materii.

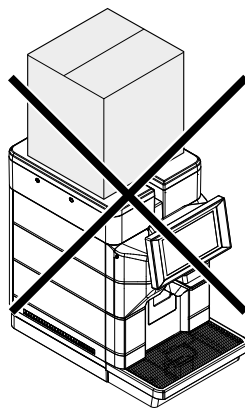

⚠️ Având în vedere greutatea totală, este interzisă suprapunerea a peste trei aparate. Aparatul trebuie să fie depozitat, în ambalajul original, în locuri care NU sunt umede și/sau pline de praf.

5 INSTALARE

⚠️ Toate operațiile descrise în acest capitol intră în competența exclusivă a administratorului sau a tehnicianului specializat, care va trebui să organizeze toate secvențele operaționale și utilizarea de mijloace adecvate pentru a lucra strict conform cu normele aplicabile în domeniul siguranței.

5.1 Avertizări

⚠️ Aparatul nu poate fi instalat la exterior; evitați să îl amplasați în locuri în care temperatura este sub 2 °C sau peste 32 °C și în locuri cu multă umiditate sau mult praf. De asemenea, nu poate fi instalat în locuri în care se folosesc jeturi de apă pentru curățenie sau în locuri în care există pericole de explozie sau de incendii.

Înainte de a proceda la dezambalarea aparatului, trebuie să verificați că locul de instalare este conform cu următoarele specificații:

- punctul de conectare la energia electrică (priza electrică) trebuie să fie situat într-o zonă ușor accesibilă, la o distanță de cel mult 1,2 metri;
- suprafața de sprijin NU trebuie să aibă o înclinație mai mare de 2°.
- tensiunea prizei electrice trebuie să corespundă cu cea indicată pe plăcuța de identificare.

⚠️ Aparatul trebuie să fie instalat pe o suprafață orizontală.

⚠️ Suprafața de sprijin trebuie să fie curată și adecvată pentru a susține greutatea aparatului.

⚠️ Trebuie lăstate libere spațiile de acces la aparat și la ștecher, pentru a-i permite utilizatorului să poată interveni fără nicio constrângere și să poată, de asemenea, să părăsească imediat zona, dacă este nevoie.

Se prezintă spațiile necesare pentru a accesa:

- panoul de butoane amplasat pe partea din față;
- ansamblurile pentru intervenția în caz de funcționare incorectă a aparatului.

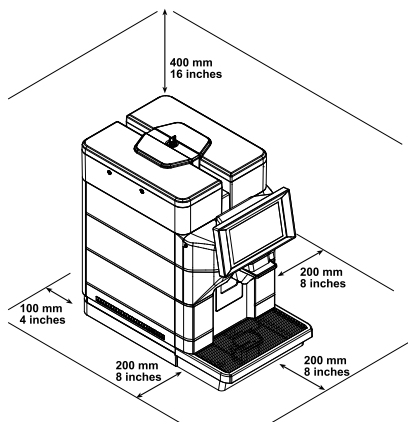

⚠ Prezența câmpurilor magnetice sau apropierea de aparate electrice care generează interferențe poate cauza defecțiuni ale comenzii electronice a aparatului. La temperaturi situate în jurul valorii de 0 °C, poate exista riscul de înghețare a componentelor interne ce conțin apă. Nu utilizați aparatul în aceste condiții.

5.2 Dezambalare și poziționare

La recepția aparatului, asigurați-vă că nu a suferit daune în timpul transportului sau că ambalajul nu a fost manipulat incorect, scoțând apoi componentele din interiorul acestuia. Dacă se constată daune de orice natură, trebuie să notificați transportatorul și să avertizați imediat importatorul sau revânzătorul. În cazul în care aceștia nu sunt prezenți în propria țară, contactați direct firma producătoare. În dotarea aparatului, se furnizează o pungă cu accesorii.

Lista accesoriilor din dotare

Manual: instrucțiuni de folosire a aparatului.

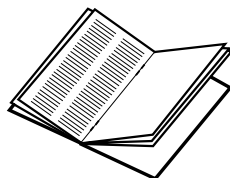

Cheie pentru accesul la rezervorul de apă și la compartimentul pentru cafea boabe: permite împiedicarea accesului persoanelor neautorizate la rezervorul de apă și la compartimentul pentru cafea boabe. (* numai versiunile M2, M2+, B2 și B2+).

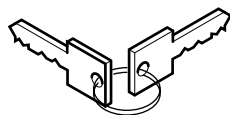

Cablu electric: permite conectarea aparatului la rețeaua electrică.



Cappuccinatore: permite prepararea băuturilor cu lapte. (*numai versiunile M).

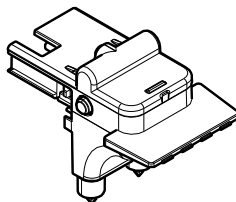

Test de duritate a apei: test rapid pentru verificarea durității efective a apei utilizate la prepararea băuturilor; acest test este deosebit de important pentru a seta duritatea apei pe aparat.

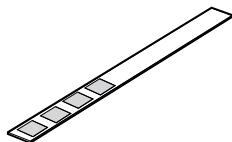

Filtru de apă „Intenza+”: elimină gustul neplăcut pe care îl poate avea apa și reduce duritatea apei, permițând o utilizare mai bună a aparatului.



Pensulă pentru curățare: pentru îndepărtarea pulberii de cafea din compartimentul de service.

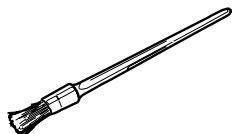

Lubrifiant: permite lubrifierea periodică a grupului de infuzare.

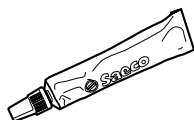

Praf pentru curățarea circuitului de lapte: permite curățarea corectă și riguroasă a circuitului, eliminând eventualele reziduuri de lapte. (*numai versiunile M).



Capsule pentru curățarea grupului de infuzare: permit curățarea corectă a grupului de infuzare, prelungind durata de viață a acestuia.



Lista accesoriilor opționale

Soluție de decalcifiere: permite eliminarea calcarului care se depune în circuitul de apă din cauza folosirii uzuale.



Lista accesoriilor neincluse

Furtun flexibil 3/4 pentru conectare la rețeaua de alimentare cu apă.

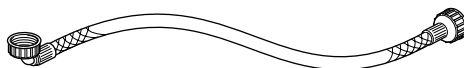

5.3 Legătură și configurare pentru rețeaua de alimentare cu apă

(*numai versiunile M2+ și B2+)

⚠ Această operație trebuie să fie efectuată numai de către personalul tehnic specializat sau de către administrator.

⚠ Conectați aparatul la o conductă de distribuție a apei potabile, având o presiune cuprinsă între 0,15MPa - 0,8MPa (între 1,5 și 8 bari); consultați datele de pe plăcuța de date.

👉 Se recomandă utilizarea unui dispozitiv de decalcifiere în rețeaua de distribuție a apei cu care se alimentează aparatul, mai ales în cazul unei ape cu conținut ridicat de săruri de calciu și de magneziu (apă dură).

👉 Înainte de a racorda aparatul la rețeaua de alimentare cu apă, consultați și respectați toate prevederile naționale aplicabile.

Scoateți capacul de pe ștuțul aflat în partea posterioară a aparatului.

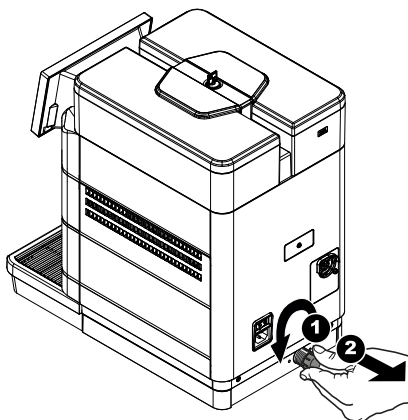

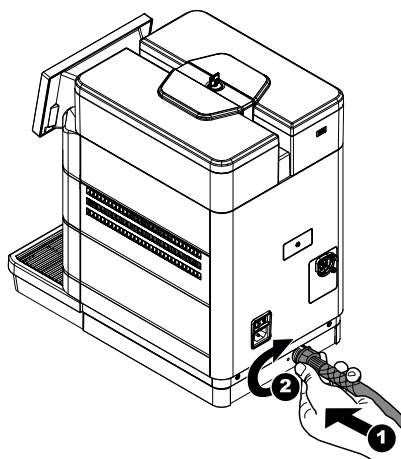

Conectați furtunul rețelei de alimentare cu apă la ștuțul de 3/4" gaz al aparatului.

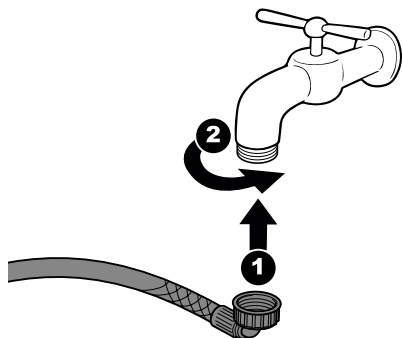

 Furtunul rețelei de alimentare cu apă trebuie să fie certificat conform standardului CEI 61770.

Înfiletați furtunul de alimentare pe un robinet de apă rece cu gură filetată de 3/4 gaz.



 Aveți grijă ca furtunul să nu fie îndoit sau turtit.

Deschideți robinetul de apă.

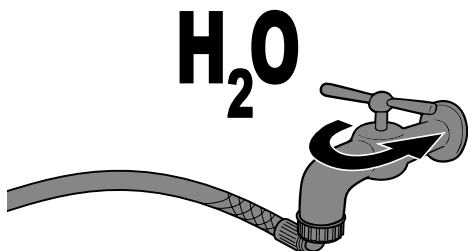

 Pentru prima încărcare a circuitului hidraulic al aparatului, trebuie să turnați în rezervorul pentru apă 2 litri de apă. Această operațiune trebuie efectuată cu aparatul închis, înainte de prima pornire a aparatului.

Scoateți capacul de protecție conform descrierii din paragraful „Deschiderea capacului superior”. Scoateți capacul rezervorului de apă. Scoateți rezervorul; ridicați-l utilizând mânerle speciale instalate la interior. Clătiți rezervorul pentru apă și turnați 2 litri de apă.

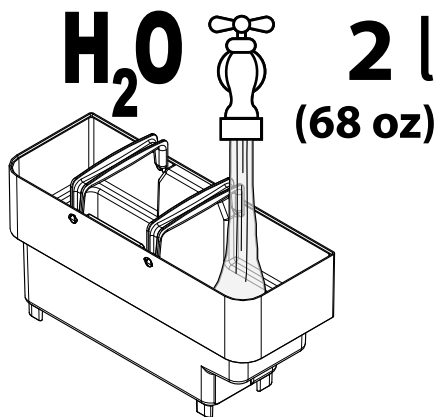

Reintroduceți rezervorul în locașul adecvat și așezați capacul la loc. Conectați aparatul la rețeaua electrică, urmând indicațiile din paragraful „Racordarea la rețeaua electrică”. Porniți aparatul, comutând pe poziția „I” întrerupătorul general aflat în partea posterioară a aparatului.

 Așteptați să se încarce circuitul hidraulic.

Accesați meniul de programare, apăsând pe pictograma „settings”.



Introduceți parola profilului tehnic. Selectați rubrica „Setările aparatului”, iar apoi rubrica „Alte setări”. Activați rubrica „Water main”.

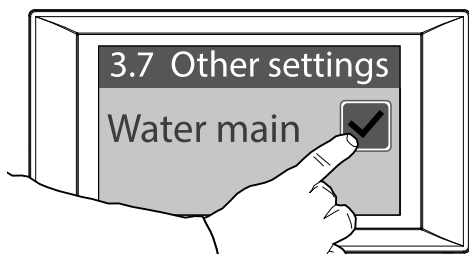

Scoateți capacul rezervorului de apă. Scoateți căpăcelul aflat în rezervorul pentru apă. Păstrați căpăcelul pe care l-ați scos, pentru ulterioare folosiri ale aparatului setat pe funcționarea cu rezervor pentru apă.

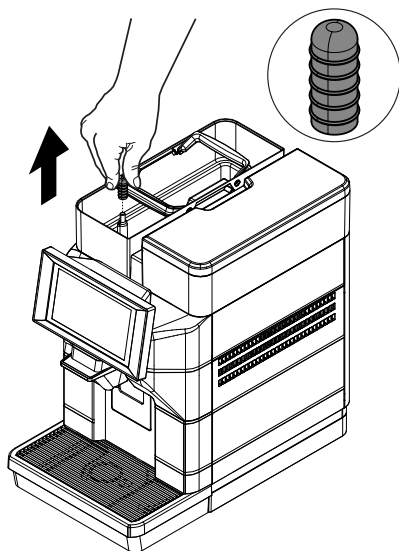

Introduceți la loc capacul rezervorului pentru apă. Poziționați la loc capacul de protecție conform descrierii din paragraful „Închiderea capacului superior”. Salvați setările și ieșiți din meniul de programare.

În acest moment, aparatul este setat pentru utilizarea cu apă din rețeaua de alimentare cu apă, iar în partea din dreapta sus a ferestrei „gata de utilizare”, apare pictograma aferentă.

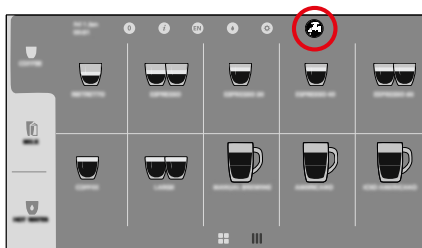

⚠️ Nu scoateți rezervorul pentru apă, cu aparatul pornit.

Aparatul nu detectează prezența rezervorului, ci doar nivelul de apă. În caz de funcționare cu apă din rețeaua de alimentare cu apă, electrovalva se deschide când nivelul de apă este sub minim. Dacă nu este prezent rezervorul pentru apă, apa umple cuva din capacul din partea de sus, curge în canalul de scurgere și blochează electrovalva. În acest moment, aparatul nu mai funcționează cu apă din rețeaua de alimentare cu apă. Puteți continua să folosiți aparatul, însă acesta trebuie setat pe funcționarea cu rezervor pentru apă. Pentru a seta din nou aparatul de pe rețeaua de alimentare cu apă pe rezervor pentru apă, trebuie să dezactivați rubrica „Water main” din meniul de programare, rubrica „setări ale aparatului”, rubrica secundară „Alte setări” și să reintroduceți în rezervorul pentru apă căpăcelul scos în prealabil. Umpleți rezervorul pentru apă cu apă potabilă proaspătă; nu depășiți nivelul (MAX) indicat în rezervor.

Pentru restabilirea rețelei de alimentare cu apă, este nevoie de intervenția unui tehnician.

5.4 Conectarea la rețeaua electrică

⚠ Această operație trebuie să fie efectuată numai de către personalul tehnic specializat sau de către administrator.

Responsabilul tehnic cu întreținerea, care răspunde de instalarea aparatului, trebuie să se asigure că:

- instalația de alimentare electrică este conformă cu normele de siguranță în vigoare;
- tensiunea de alimentare corespunde cu cea indicată pe plăcuța de date.

⚠ În cazul în care aveți dubii, nu continuați instalarea și solicitați efectuarea unui control amănunțit al aparatului de către personalul calificat și autorizat să execute aceste operații.

⊘ Nu utilizați adaptoare sau prelungitoare cu prize multiple.

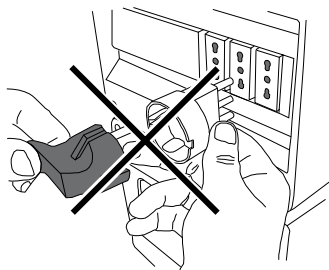

👉 Asigurați-vă că ștecherul cablului de alimentare este ușor accesibil și după instalare.

6 DESCRIEREA COMENZILOR

6.1 Întrerupător general

Este amplasat în partea din spate a aparatului. În poziția „I”, pornește aparatul (activarea funcțiilor electrice). În poziția „O”, oprește aparatul (dezactivarea funcțiilor electrice).

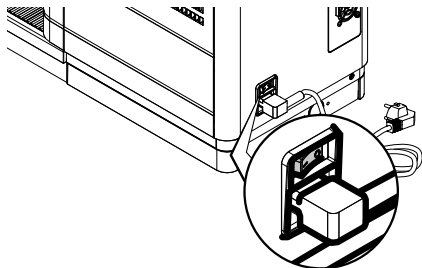

Mutare și tragere

Pentru a muta și trage pictogramele și obiectele, atingeți și trageți pe noua poziție.

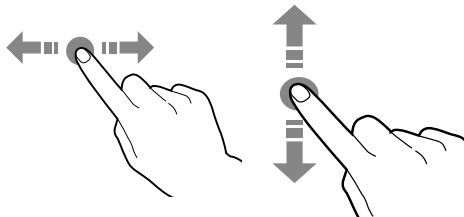

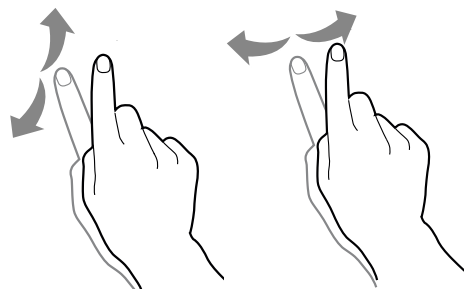

Derulare

Glisați cu degetul pe ecranul tactil spre dreapta, stânga, în sus sau în jos, pentru a derula valorile, ferestrele și funcțiile.



6.2 Panou de comandă cu ecran tactil

 Folosiți doar degetele pentru a interacționa cu ecranul tactil și nu folosiți obiecte ascuțite.

 Utilizarea conținuturilor de înaltă rezoluție afectează performanțele generale.

Atingere

Atingeți pictogramele, funcțiile și obiectele, pentru a activa funcția sau pentru a deschide meniuri de tip pop-up.



6.3 Funcționare pe modul normal de utilizare

Reprezentarea și disponerea pictogramelor/ferestrelor din manual este orientativă și poate varia față de cea afișată pe aparatul dvs., în funcție de setările efectuate (configurație, teme și/sau pictograme). În timpul funcționării pe modul normal de utilizare, aparatul afișează fereastra cu selecțiile posibile. În cazul în care a apărut o anomalie detectată de sistemul electronic de control, va fi afișat un mesaj cu indicarea defecțiunii/erorii. Este posibil ca anumite selecții să fie dezactivate în cazul unor anumite tipuri de defecțiuni (de ex. recipiente produse goale etc.). Cu anumite setări personalizate (de exemplu o altă dispunere a băuturilor), este posibil ca anumite selecții să nu fie afișate: este suficient să derulați fereastra.

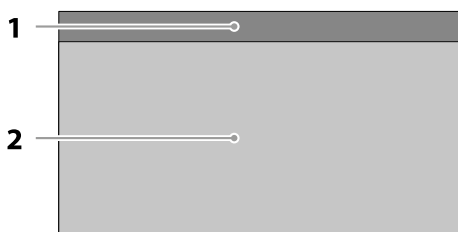

1	Panou de stare
2	Zonă de selectare băutură

Vizualizarea detaliată a panoului de stare
Atingeți pictogramele afișate în partea de sus a ecranului tactil.

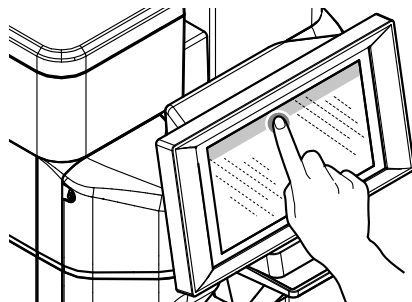

Închiderea vizualizării detaliate a panoului de stare
Trageți în sus partea de jos a panoului de stare.

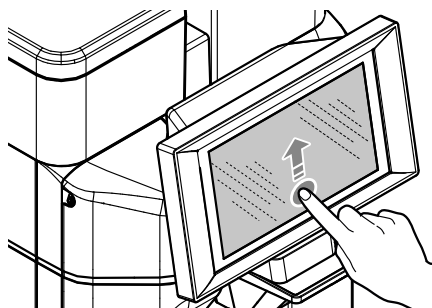

6.3.1 Panou de stare

Vizualizarea stării aparatului (de exemplu defecțiuni etc.) este posibilă folosind panoul de stare.

Panoul de stare:

- afișează notificările privind defecțiunile/erorile
- afișează informațiile nutriționale ale selecțiilor de băuturi
- permite să se modifice limba de afișare a mesajelor
- afișează atenționarea de umplere a recipientelor și compartimentelor
- afișează funcțiile de spălare disponibile
- permite accesarea meniurilor de programare

6.3.2 Zonă de selectare băutură

Selectați băutura. Poate fi vizualizată fereastra cu personalizările băuturii.

În timpul preparării băuturii, se afișează stadiul de preparare a băuturii; ca o alternativă, este posibilă vizualizarea conținuturilor de divertisment (de exemplu un video).

Dacă s-a activat din meniu, este posibilă întreruperea preparării băuturii.

7 APROVIZIONARE ȘI PUNERE ÎN FUNCȚIUNE

7.1 Deschiderea capacului superior

(* numai versiunile M2, M2+, B2 și B2+).

Pentru a umple compartimentele, trebuie să se scoată capacul superior de protecție, care permite accesul numai persoanelor autorizate. Pentru a scoate capacul, acesta trebuie să fie deblocat cu cheia din dotare.

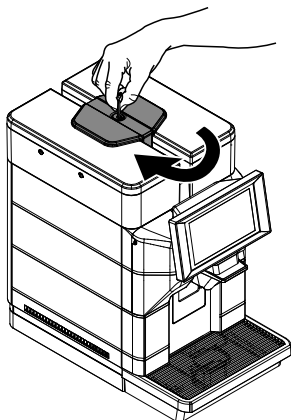

După deblocarea capacului, ridicați-l pentru a-l scoate.

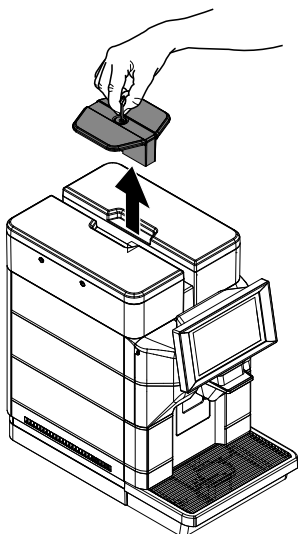

În acest moment, rezervorul de apă și compartimentul pentru cafea boabe pot fi umplute.

7.2 Amestecuri de cafea

- Se recomandă utilizarea unei cafele proaspete, fără textură onctuoasă și cu granulație medie.
- Folosiți un amestec pentru cafea espresso.
- Pentru a obține un espresso tare și aromat, folosiți amestecuri speciale pentru aparate espresso.
- Păstrați cafeaua proaspătă, într-un recipient închis ermetic.

7.3 Aprovizionarea cu cafea boabe

 Introduceți întotdeauna în compartiment numai cafea boabe. Nu introd. cafea măcinată, solubilă sau alte obiecte care pot deteriora aparatul.

Scoateți capacul de protecție conform descrierii din paragraful „Deschiderea capacului superior”. (numai versiunile M2, M2+, B2 și B2+).

Îndepărtați capacul de pe compartimentul pentru cafea.

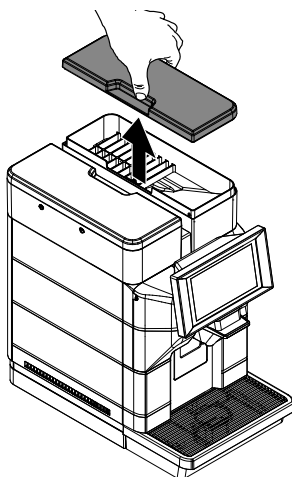

⚠ Râșnița de cafea conține componente mobile, care pot fi periculoase; se interzice introducerea degetelor și/sau a altor obiecte în aceasta.

👉 Compartimentul poate fi prevăzut cu un sistem de siguranță diferit în funcție de normele în vigoare în țara de utilizare a aparatului.

Vărsați cafeaua boabe în interiorul compartimentului.

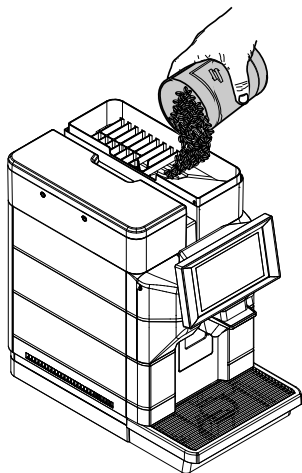

👉 Pentru a efectua operațiile de umplere a compartimentului de cafea, folosiți mănuși sterile de unică folosință, pentru a evita contaminarea bacteriologică.

👉 În cazul în care rezervorul de apă nu este introdus, verificați că nu cade nicio boabă de cafea în interiorul cuvei rezervorului, caz în care trebuie îndepărtată pentru a evita defectiunile.

Poziționați la loc capacul pe compartimentul pentru cafea. Poziționați la loc capacul de protecție conform descrierii din paragraful „Închiderea capacului superior”. (numai versiunile M2, M2+, B2 și B2+).

7.4 Umplerea rezervorului de apă

⚠ Dacă aparatul este racordat și setat pe rețeaua de alimentare cu apă, umpleți rezervorul cu apă numai pentru a efectua operațiunea de decalcifiere.

⚠ Înainte de prima utilizare, spălați cu grijă rezervorul de apă. Rezervorul trebuie să fie umplut doar cu apă potabilă proaspătă. Apa caldă, carbogazificată sau alte lichide deteriorează aparatul.

Scoateți capacul de protecție conform descrierii din paragraful „Deschiderea capacului superior”. (numai versiunile M2, M2+, B2 și B2+).

Scoateți capacul rezervorului de apă.

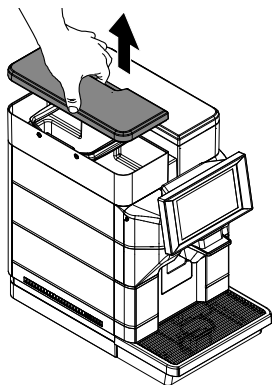

Scoateți rezervorul; ridicați-l utilizând mânerele speciale instalate la interior.

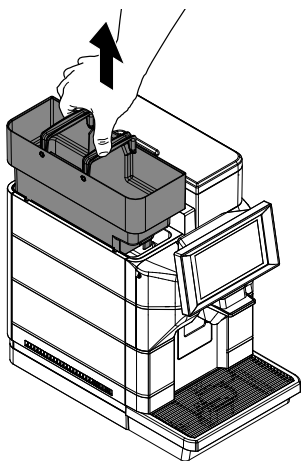

Clătiți-l și umpleți-l cu apă proaspătă; nu depășiți nivelul (MAX) indicat în rezervor.

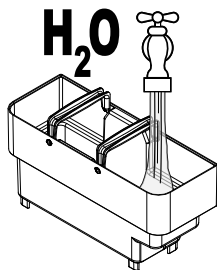

 Pentru a efectua operațiile de umplere a rezervorului de apă, folosiți mănuși sterile de unică folosință, pentru a evita contaminarea bacteriologică.

Reintroduceți rezervorul în locul adecvat și așezați capacul la loc.

Poziționați la loc capacul de protecție conform descrierii din paragraful „Închiderea capacului superior”. (numai versiunile M2, M2+, B2 și B2+).

7.5 Măsurarea și reglarea durtății apei

Măsurarea durtății apei este foarte importantă pentru utilizarea corectă a filtrului anticalcar și a frecvenței de decalcifiere a aparatului. Scufundați în apă timp de 1 secundă foiața testului pentru durtatea apei.

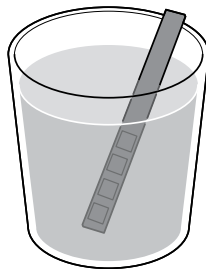

 Testul este valabil doar pentru o singură măsurare.

Verificați câte pătrățele își schimbă culoarea și consultați tabelul.

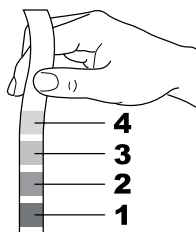

Cifrele corespund configurărilor pe care le regăsiți la reglarea aparatului, ilustrată în continuare.

1	DURITATE 1 (forte dulce)
2	DURITATE 2 (dulce)
3	DURITATE 3 (medie)
4	DURITATE 4 (dură)

Accesați meniul de programare a aparatului, conform indicațiilor din paragraful „Accesarea meniurilor de programare”. Atingeți pictograma „meniu” pentru a vizualiza funcțiile din meniul aparatului.



Selecționați „Setări ale aparatului”. Selecționați „Întreținere”. Selecționați „Setări decalcifiere”. Setează valoarea depistată în timpul măsurării.

 Aparatul este prevăzut cu o reglare standard, care se potrivește cu majoritatea utilizărilor.

După ce ați reglat duritatea apei, instalați filtrul anticalcar conform descrierii din paragraful următor.

7.6 Filtru apă

 Acest filtru de apă poate fi utilizat numai dacă aparatul nu este setat pe rețeaua de alimentare cu apă.

Apa reprezintă o componentă fundamentală a oricărui espresso și este, prin urmare, foarte important să fie filtrată întotdeauna în mod profesionist. De aceea, toate aparatele pot fi prevăzute cu filtru de apă. Filtrul este ușor de folosit, iar tehnologia sa sofisticată preîntâmpină în mod eficient formarea calcarului. Astfel, apa va fi întotdeauna în stare perfectă pentru a conferi băuturii dumneavoastră espresso o aromă mai intensă.

 Măsurarea durității apei este foarte importantă pentru gestionarea corectă a filtrului de apă și pentru frecvența cu care trebuie decalcificat aparatul.

 Filtrul anticalcar trebuie să fie înlocuit atunci când acest lucru este semnalat de aparat.

 Înainte de a efectua decalcifierea, filtrul anticalcar trebuie să fie scos din rezervorul de apă.

Scoateți filtrul de apă din ambalaj. Setăți filtrul în poziția standard pe litera B. Utilizați testul de duritate a apei, furnizat împreună cu aparatul. Setăți „Intenza Aroma System”, conform specificației de pe ambalajul filtrului (consultați paragraful „Măsurarea și reglarea durității apei”).

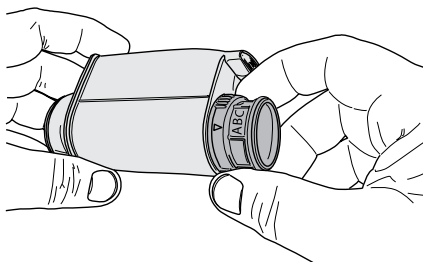

A	Apă dulce
B	Apă dură (standard)
C	Apă foarte dură.

Scufundați filtrul de apă în poz. verticală (cu deschiderea în sus) în apă rece și apăsați ușor pe părțile laterale pentru a permite ieșirea bulelor de aer.

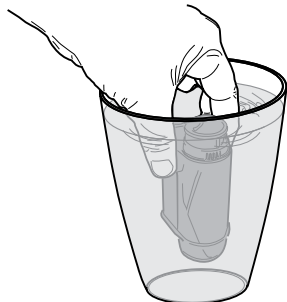

Scoateți rezervorul din aparat și goliți-l. Scoateți micul filtru alb din rezervor și păstrați-l într-un loc uscat, protejat de praf.

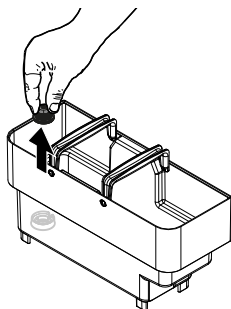

Introduceți filtrul în rezervorul gol. Apăsați ferm până când este introdus complet.

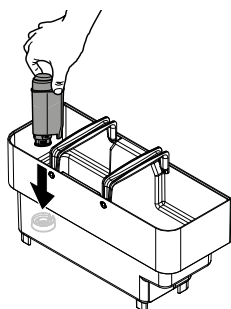

Umpleți rezervorul cu apă potabilă proaspătă și introduceți-l la loc în aparat. Așezați un recipient sub distribuitorul de apă caldă.

Accesați meniul de programare a aparatului, conform indicațiilor din paragraful „Accesarea meniurilor de programare”. Atingeți pictograma „menu” pentru a vizualiza funcțiile din meniul aparatului.



Selecționați „Setări ale aparatului”. Selecționați „Întreținere”. Selecționați „Setări filtru apă”. Activați filtrul de apă.

După terminarea operațiunii, umpleți din nou rezervorul cu apă potabilă proaspătă, până la nivelul MAX. Pe ecranul aparatului pregătit apare pictograma Filter 100%, indicând că filtrul a fost instalat.

7.6.1 Înlocuirea filtrului de apă

 Pictograma filtrului devine roșie, atunci când autonomia filtrului a scăzut sub 10%. Înlocuiți filtrul când se afișează atenționarea, sau când autonomia acestuia este sub 1%.

 Înlocuiți filtrul de apă cel puțin la interval de 3 luni, chiar dacă aparatul nu a indicat încă necesitatea înlocuirii.

Scoateți filtrul de apă. Urmați pașii indicați în secțiunea „Filtru de apă”. Înlocuiți filtrul și activați-l pe cel nou. Ecranul actualizează automat numărul de filtre utilizate. Acest lucru e actualiz. la int. meniului doar dacă utiliz. a instalat un filtru nou înainte de a se fi uzat cel anterior sau, oricum, nu mai mult de cel de-al optulea din lanț. Umpleți la loc rezervorul de apă până la nivelul MAX cu apă potabilă proaspătă.

Înlocuirea filtrului după utilizarea a 8 filtre

Scoateți filtrul de apă. Urmați pașii indicați în secțiunea „Filtru de apă”. Vor di necesare, de asemenea, toate operațiile referitoare la faza de decalcifiere. Ecranul actualizează automat numărul de filtre utilizate, plasându-l la 0/8, dar numai după efectuarea decalcifierii și înainte de noua activare a filtrului. Umpleți la loc rezervorul de apă până la nivelul MAX cu apă potabilă proaspătă.

7.7 Închiderea capacului superior

(* numai versiunile M2, M2+, B2 și B2+).

După efectuarea operațiilor de umplere și în timpul funcționării uzuale, capacul superior de protecție trebuie să fie întotdeauna introdus și blocat cu cheia specială, pentru a împiedica accesul persoanelor neautorizate. Pentru a bloca capacul superior, acesta trebuie să fie susținut și închis cu cheia specială din dotare.

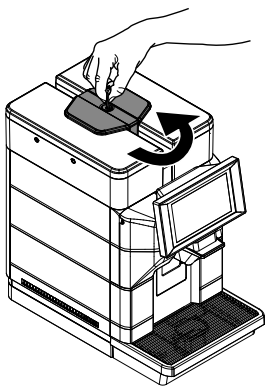

7.8 Reglarea gradului de măcinare

Aparatul permite o reglare fină a gradului de măcinare a cafelei pentru a o adapta tipului de cafea utilizat. Reglarea trebuie să fie efectuată acționând asupra manetei dispuse pe partea laterală, la interiorul compartimentului de service al aparatului.

Extrageți cuva de colectare a picăturilor.

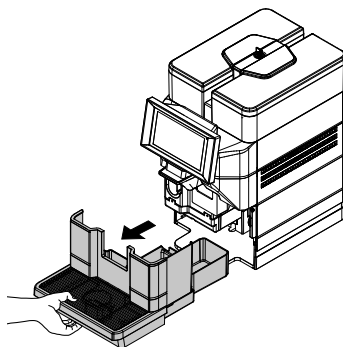

Scoateți șurubul care împiedică deschiderea accidentală a ușii compartimentului de service. (* numai versiunea 120V USA).

Deschideți ușa compartimentului service și rotiți maneta un nivel.

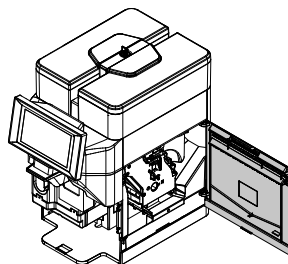

Reînchideți ușa și preparați 1-2 cești de cafea pentru a verifica modificările gradului de măcinare. Repetați procedura până la setarea de măcinare dorită.

Introduceți la loc șurubul care împiedică deschiderea accidentală a ușii compartimentului de service. (* numai versiunea 120V USA).

Marcajele indică gradul de măcinare setat; pot fi setate diverse grade de măcinare având următoarele marcaje:

- 1 - Măcinare fină
- 2 - Măcinare grosieră

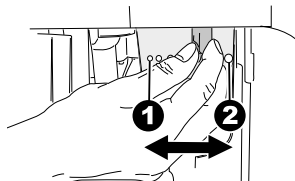

7.9 Reglare „Aromă” - cantitate de cafea măcinată

Aparatul permite reglarea cantității de cafea ce se macină pentru prepararea fiecărei băuturi pe bază de cafea în parte. Reglarea trebuie să se facă accesând meniul de programare a aparatului. Modificând în rețetele băuturilor cantitatea de cafea măcinată. Marcajele indică cantitatea de cafea măcinată setată;

Se pot seta cantități diferite de cafea măcinată, pentru fiecare rețetă, cu următoarele referințe:

- 1 - Cantitate minimă de cafea
- 4 - Cantitate maximă de cafea

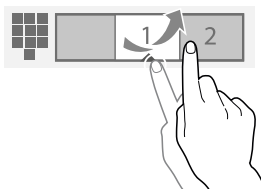

Este posibilă și o reglare ulterioară a cantității de cafea ce se macină, folosind maneta de reglare Aroma.

 Această operațiune poate fi efectuată doar de către personal tehnic specializat.

 Maneta de reglare a aromei trebuie să fie rotită numai atunci când râșnița de cafea este oprită. Reglarea trebuie efectuată înainte de prepararea cafelei.

 NU modificați doza de cafea, dacă este activă opțiunea de premăcinare (setată la „ON”).

Reglarea se poate efectua acționând asupra manetei aflate în partea laterală, înăuntru compartimentului de service al aparatului. Extrageți cuva de colectare a picăturilor.

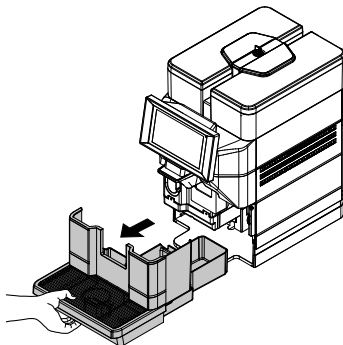

Scoateți șurubul care împiedică deschiderea accidentală a ușiței compartimentului de service. (* numai versiunea 120V USA).
Deschideți ușa compartimentului service.

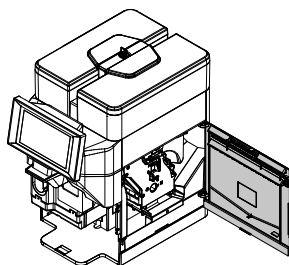

Marcajele indică cantitatea de cafea măcinată setată;

- A - Cantitate minimă de cafea
- B - Cantitate maximă de cafea

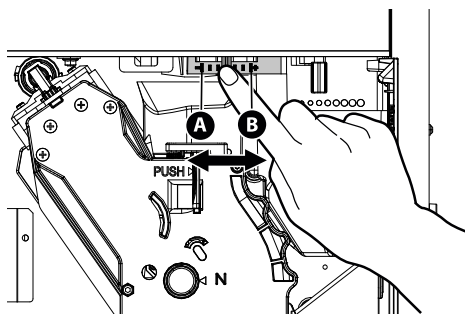

În figura de mai jos este reprezentată setarea din fabrică a poziției manetei de reglare.

- Pentru utilizarea de cești mari.

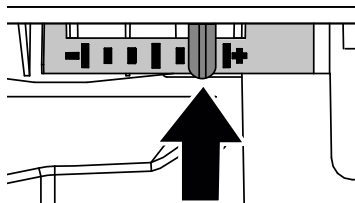

7.10 Reglare distribuitor de băuturi

Împreună cu aparatul de cafea se pot utiliza majoritatea cănilor/ceștilor existente în comerț. Înălțimea distribuitorului poate fi reglată pentru a se adapta mai bine la dimensiunile ceștilor pe care doriți să le folosiți. Pentru a efectua reglarea, ridicați sau coborâți manual distribuitorul.

- Pentru utilizarea de pahare înalte.

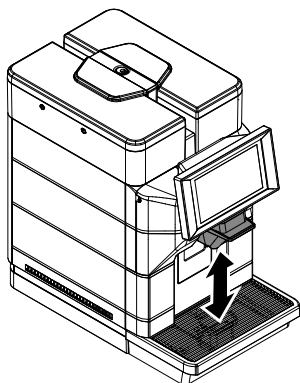

Pozițiile recomandate sunt:

- Pentru utilizarea de cești mici;

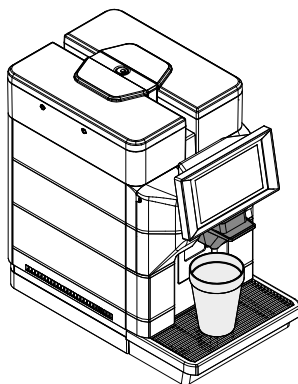
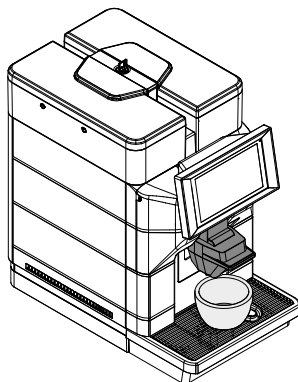

Sub distribuitor se pot așeza două căni/cești pentru prepararea simultană a două cafele.

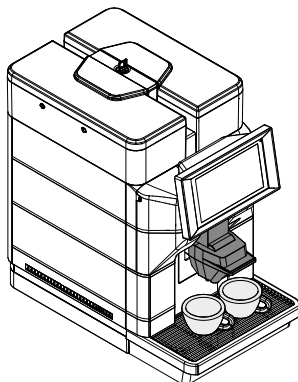
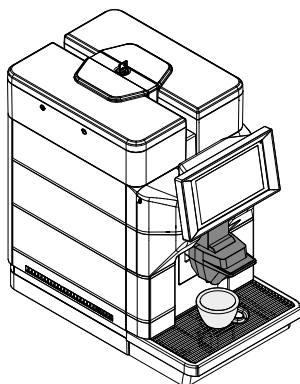

7.11 Pornirea/oprirea aparatului

Pornirea și oprirea aparatului se realizează cu ajutorul butonului amplasat pe partea din spate a aparatului.

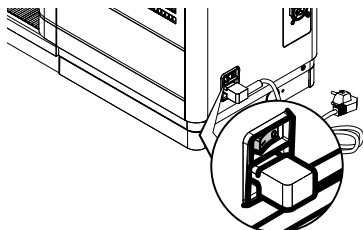

7.12 Prima utilizare - după o perioadă îndelungată de inactivitate

Efectuați aprovizionările (conform instrucțiunilor prezentate la punctele anterioare). Conectați ștecherul aparatului la rețeaua electrică (a se vedea punctul „Conectarea la rețeaua electrică”). Pentru un espresso perfect: clătiți circuitul de cafea dacă aparatul este utilizat pentru prima dată sau după o perioadă îndelungată de neutilizare. Aceste operații simple vă vor permite să preparați întotdeauna o cafea de excepție.

Trebuie să se efectueze:

- La prima pornire;
- Atunci când aparatul nu este utilizat pe o perioadă îndelungată de timp (pentru mai mult de 2 săptămâni).

⚠ În cazul în care prima declanșare (distribuire) nu are loc, efectuați încă 2 încercări. După aceste 3 încercări, dacă problema nu s-a remediat, lăsați aparatul pe repaus timp de 30 de minute și apoi încercați din nou să efectuați 3 distribuiri. Dacă problema persistă, adresați-vă Departamentului de Asistență Clienți.

7.12.1 După o perioadă de inactivitate

Goliți rezervorul pentru apă, spălați-l și clătiți-l.

⚠ Dacă aparatul este racordat și setat pe rețeaua de alimentare cu apă, această operațiune se va efectua cu aparatul oprit.

Umpleți rezervorul cu apă. (Numai dacă aparatul nu este racordat și nu este setat pe rețeaua de alimentare cu apă). Introduceți un recipient încăpător sub distribuitor.

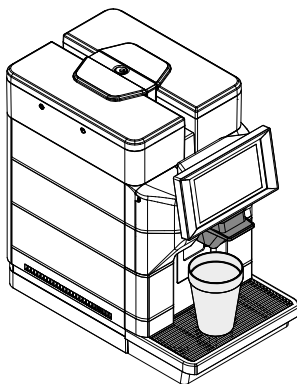

Apăsăți pe pictograma unei băuturi cu cafea, pentru a începe prepararea. Aparatul va distribui o cafea prin distribuitor; așteptați finalizarea preparării și goliți recipientul. Repetați distribuiri de 3 ori.

Introduceți un recipient încăpător sub distribuitor.

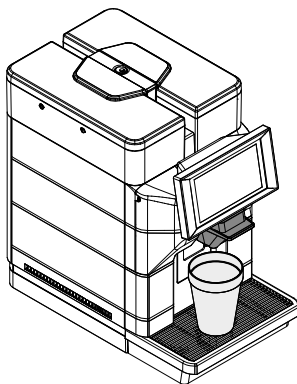

Apăsați pe pictograma băuturii „Hot Water”, pentru a porni distribuirea de APĂ CALDĂ. Odată finalizată distribuirea de apă caldă, goliți recipientul. Aparatul este pregătit pentru utilizare.

7.13 Spălarea părților aflate în contact cu alimentele

Efectuați spălarea tuturor părților care intră în contact cu alimentele.

- Spălați-vă bine pe mâini.
- Pregătiți o soluție dezinfectantă, antibacteriană, pe bază de clor (produse ce pot fi achiziționate de la magazinele cu produse farmaceutice), respectând concentrațiile indicate pe respectivul produs.
- Scoateți toate capacele și toate recipientele din aparat.
- Scufundați totul în soluția preparată anterior.

7.14 Utilizarea aparatului



Înainte de a utiliza aparatul, trebuie să citiți cu atenție această publicație și să vă însușiți informațiile generale referitoare la aparat.





După o perioadă de inactivitate a aparatului, este recomandat, înainte de a-l refolosi, să recitiți paragraful „Prima utilizare - după o perioadă îndelungată de inactivitate”.

Procedurile de selectare a băuturilor sunt descrise în capitolul „Funcționare și utilizare”.

8 MENIU DE PROGRAMARE

 Acest capitol descrie modul de setare sau de modificare a parametrilor de programare a aparatului.

 Prin urmare, este recomandat să îl citiți cu atenție, intervenind doar după ce ați înțeles succesiunea exactă a operațiilor ce trebuie efectuate.

 Toate operațiile descrise în acest capitol intră în competența exclusivă a administratorului sau a tehnicianului specializat, care va trebui să organizeze toate secvențele operaționale și utilizarea de mijloace adecvate pentru a lucra strict conform cu normele aplicabile în domeniul siguranței.

Tehnicianul specializat sau administratorul pot modifica unii parametri de funcționare a aparatului, în funcție de exigențele personale ale utilizatorului.

Note privind programarea

Sistemul electronic de control al aparatului permite să se folosească sau nu numeroase funcții. Vă prezentăm mai jos o descriere sumară a principalelor funcții, utile pentru a gestiona cât mai bine funcționarea aparatului, dar nu neapărat în ordinea în care acestea sunt afișate în meniu.

Este posibil să menționăm unele funcții care sunt specifice doar anumitor grupuri funcționale; grupurile funcționale variază de la un model la altul. Reprezentarea pictogramelor/ferestrelor din manual este orientativă și poate varia față de cele afișate pe aparatul dvs., în funcție de setările efectuate (configurație, teme și/sau pictograme).

8.1 Accesarea meniurilor de programare

Pentru a accesa meniurile de programare, procedați după cum urmează: cu ușa compartimentului service închisă, atingeți pictograma „setări”;



sau
Extrageți cuva de colectare a picăturilor.

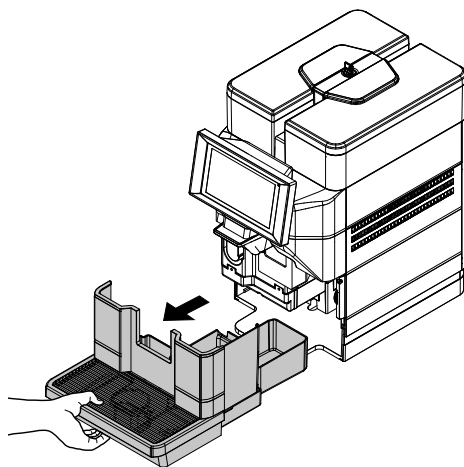

Scoateți șurubul care împiedică deschiderea accidentală a ușiței compartimentului de service. (* numai versiunea 120V USA).
Deschideți ușa compartimentului service.

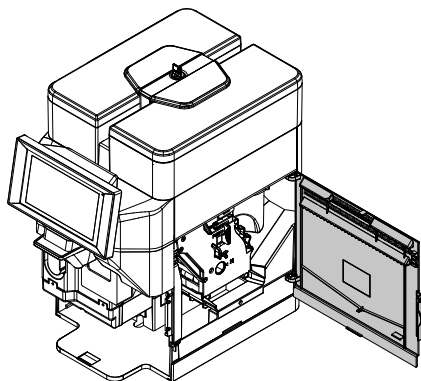

 Folosiți accesul la meniu prin deschiderea uși, numai în cazul în care nu este posibilă accesarea normală de pe tabletă.

În funcție de setări, este posibil să vi se solicite introducerea unei parole pentru a putea accesa meniurile de programare. Introduceți parola pentru a accesa meniurile autorizate. Există 2 niveluri de accesare a meniurilor de programare, în funcție de gradul operatorului. Nivelurile posibile sunt:

- Utilizator
- Tehnician

Prima fereastră afișată după accesarea meniului de programare este împărțită astfel:

- Bară Comenzi
- Zonă Informații
- Zonă Mesaje
- Zonă Defecțiuni
- Zonă Informații Întreținere

Bară Comenzi

Afișează pictogramele comenzilor disponibile.

Zonă Informații

Afișează informațiile cu privire la aparat (versiune de software etc.).

Zonă Mesaje

Afișează mesajele cu caracter informativ, de exemplu statistici privind băuturile cele mai solicitate etc.

Zonă Defecțiuni

Afișează defecțiunile apărute la nivelul aparatului.

Zonă Informații Întreținere

Afișează informațiile cu privire la termenele de efectuare a întreținerii. Cu notificarea de întreținere se setează data/ora actuală, drept dată a ultimei întrețineri efectuate.

8.2 Descrierea tastelor în faza de programare

Menu



Atingeți pictograma „menu” pentru a vizualiza funcțiile din meniul aparatului. Se afișează toate funcțiile și sunt activate doar cele aferente profilului operatorului actual. Este posibil ca anumite funcții și/sau parametri să nu fie afișate/afişați: este suficient să derulați fereastra.

Exit



Atingeți pictograma „ieșire”, pentru a ieși din meniurile de programare. Va fi afișată fereastra cu selecțiile de băuturi.

Favorite



Favoritele reprezintă asocieri către funcțiile utilizate mai frecvent. După ce ați adăugat o funcție la favorite, va fi suficient să vizualizați favoritele și să atingeți funcția, pentru a o accesa în mod rapid. Atingeți pictograma „favorite” pentru a accesa funcțiile utilizate mai frecvent și memorate drept favorite.

Adăugarea unei funcții la „favorite”

De pe funcția respectivă, atingeți pictograma „stea goală”.



Pictograma își va schimba culoarea (se activează)



Eliminarea unei funcții din „favorite”

Din meniul favorite, atingeți funcția pe care doriți să o eliminați; veți accesa astfel funcția respectivă. Atingeți pictograma „stea plină”.



Pictograma își va schimba culoarea (se dezactivează)



Tastatură numerică



Atingeți pictograma „tastatură numerică” pentru a vizualiza tastatura numerică.

8.3 Introducerea valorilor

În cadrul meniurilor de programare, pentru a introduce/modifica valorile aveți la dispoziție următoarele metode:

- Tastatură
- Tastatură numerică
- Căsuță de bifare
- Liste cu derulare verticală
- Selectoare de valori

Tastatură



1	Majusculă (shift)
2	Comutare tastatură de pe „numere/simboluri” pe „litere”
3	Comutare tastatură de pe „litere” pe „numere/simboluri”
4	Blocare majuscule (caps lock)
5	Mută cursorul în text
6	Rând nou (text pe două rânduri)
7	Confirmă
8	Anulează
9	Șterge (back space)

Tastatură numerică

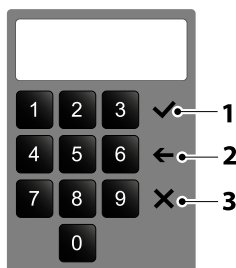

1	Confirmă
2	Șterge (back space)
3	Inchide tastatura

Căsuță de bifare

Atingeți căsuța de bifare pentru a activa/dezactiva opțiunea.

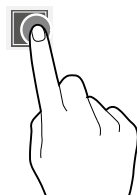

Liste cu derulare verticală

Atingeți pentru a deschide lista cu derulare verticală și pentru a selecta valoarea.

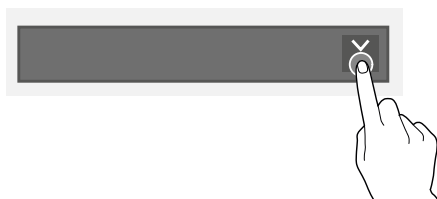

Selectoare de valori

Derulați și selectați valoarea dorită.

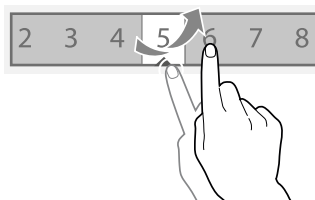

8.4 Meniu de programare

Structura meniului de programare este prezentată la punctul „Structura meniului de programare”.

La punctul „Descrierea rubricilor din meniul de programare” sunt descrise toate rubricile existente în meniul de programare.

8.4.1 Structura meniului de programare

Acest meniu permite gestionarea unor parametri de funcționare ai aparatului.







Rubricile din meniul de programare sunt:









NR. RUBRICĂ	RUBRICĂ MENIU
0	Menu
1	Acțiuni zilnice
1.1	Spălare/clătire
1.2	Golire cuvă zaț
2	Setări băuturi
2.1	Ecran
2.2	Categorii
2.3	băuturi
2.3.1	Băuturi vizualizate
2.3.2	Băuturi disponibile
2.3.3	Băuturi nedisponibile
2.4	Rețete
2.4.1	Rețete în curs de utilizare
2.4.2	Rețete disponibile
2.4.3	Rețete nedisponibile
2.5	Compartimente
3	Setări ale aparatului
3.1	Configurație aparat
3.1.1	Selectare a configurației
3.1.2	Backup și restabilire
3.1.3	Importă de pe USB
3.1.4	Exportă pe USB
3.2	configurații ale traducerii
3.2.1	Modifică traduceri
3.3	Setări ecran
3.3.1	Personalizare interfață grafică
3.3.1.1	Modifică
3.3.1.2	Selectează
3.3.1.3	Importă interfață grafică
3.3.1.4	Exportă personalizare interfață grafică
3.3.2	Pachet GUI
3.3.3	Setări generale ale ecranului
3.3.4	Playlist
3.4	Setări de input
3.4.1	Setări zaț solid
3.5	Setări de output
3.5.1	Setări espresso
3.5.2	Setări audio





NR. RUBRICĂ	RUBRICĂ MENIU
3.6	Întreținere
3.6.1	Clătire automată
3.6.2	Setări decalcifiere
3.6.3	Setări filtru de apă
3.7	Alte setări
4	Informații privind aparatul
4.1	Defecțiuni
4.1.1	Stare actuală
4.1.2	Istoric defecțiuni
4.1.3	Cronologie evenimente
4.2	Statistics
4.2.1	Afișează statistici
4.2.2	Resetează statistici
4.2.3	Show Audit
4.2.4	Numere rubrici băătură
4.2.5	Personalizare EVA-DTS
4.3	Meniu favorite
4.3.1	Listă favorite
4.3.2	Elimină favoritele
4.4	Număr și nume aparat
4.5	Data instalării
4.6	Informații de contact
5	Consum redus de energie
5.1	Setări consum redus de energie
5.2	Intervale orare consum redus de energie
6	Sisteme de plată
6.1	Protocol
6.1.1	Setări generale
6.1.2	MDB
6.1.2.1	Aparat cu jetoane
6.1.2.2	Setări MDB monede
6.1.2.2.1	Acceptat
6.1.2.2.2	Rest exact acceptat
6.1.2.2.3	Restituit
6.1.2.2.4	Vend token value
6.1.2.2.5	Setări rest exact
6.1.2.3	Dispozitiv fără numerar
6.1.2.4	Verificare chei fără numerar
6.1.2.5	Dispozitiv acceptare bancnote
6.1.2.6	Setări MDB bancnote
6.1.2.6.1	Acceptat
6.1.2.6.2	Rest exact acceptat
6.1.3	Credite virtuale
6.1.4	Numere selectare băuturi
6.2	Preț
6.2.1	Simbol valută
6.2.2	Preț global băătură
6.2.3	Preț băuturi
6.2.4	Cod vânzare gratuită
6.2.5	Gestionare intervale de preț
6.2.6	Preț nivel cafea
6.3	Acțiune numerar
7	Importă/exportă
7.1	Exportă EVA-DTS

NR. RUBRICĂ	RUBRICĂ MENIU
7.1.1	Exportă fișier
7.1.2	Exportare port serial
7.2	Video
7.3	Imagini
7.4	Backup
7.5	Fișier-jurnal defectiuni
8	Sistem
8.1	Dezvoltare
8.1.1	Exportă meniu
8.1.2	Afișează fișiere-jurnal
8.1.3	Test simulator Finger
8.1.3.1	Test simulator Finger
8.1.3.2	Importare/exportare test simulator
8.1.4	Afișează dmesg
8.1.5	Exportă fișiere-jurnal
8.1.6	Informații sistem
8.1.7	Importă/exportă traduceri SW
8.1.8	Exportă tabel doze
8.1.9	Exportă bază de date aparat
8.1.10	Variabile de mediu
8.2	Caracteristici tehnice
8.2.1	Testare componente
8.2.2	Verificare input aparat
8.2.3	Testare ieșiri
8.2.4	Testare ecran tactil
8.2.5	Golire boiler
8.2.6	Verificare parametri aparat
8.2.7	Selecții complete
8.2.8	Test automat
8.2.9	Resetează la prima pornire
8.2.10	Reboot al sistemului
8.3	Setări dată/oră
8.4	Limbi
8.5	Profile utilizatori
8.6	Network
8.6.1	WiFi
8.6.2	BLUETOOTH
8.8	Informații
9	Conectivitate
9.1	Alerte e-mail
9.1.1	Settings
9.1.2	Alerte evenimente
9.1.3	Alerte defectiuni
10	Touchless Option
10.1	Saeco ProUp
10.1.1	Saeco ProUp Settings

8.4.2 Descrierea rubricilor din meniul de programare



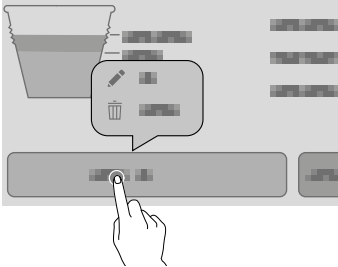

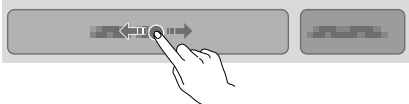
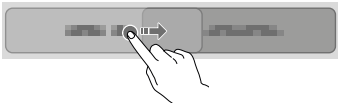
NR. RUBRICĂ	RUBRICĂ MENU	Descriere
0	Menu	Acest meniu permite să se acceseze toți parametrii de configurare a aparatului.
1	Acțiuni zilnice	Grupează toate funcțiile corespunzătoare operațiunilor zilnice sau celor ce se repetă mai frecvent (spălări, resetare contoare zaț etc.)
1.1	Spălare/clătire	Funcții de spălare și clătire automate a grupurilor funcționale ale aparatului (dispozitiv cappuccinatore). Selectați componentele pe care doriți să le spălați.
1.2	Golire cuvă zaț	Resetează contorul care gestionează atenționarea de „Umplere zaț”, pentru cuva cu zaț solid.
2	Setări băuturi	Setări pentru rețete, activări produse, ingrediente, infuzare preliminară etc.
2.1	Ecran	Este posibilă modificarea ordinii categoriilor de băuturi și a dispunerii băuturilor în diferitele categorii. Pentru a modifica ordinea categoriilor, trebuie să apăsați pe săgețile (up și down) categoriei pe care doriți să o mutați. Pentru a modifica dispunerea băuturilor în cadrul unei anumite categorii, trebuie să apăsați pe tasta „Modifică layout băuturi” aferentă categoriei de băuturi pentru care doriți să modificați dispunerea. Selectați, dintre cele predefinite, dispunerea selecțiilor afișate pe modul normal de utilizare (1x4, 2x4, 2x5 etc.). Pentru a face ca o selecție să devină disponibilă sau nu, pe modul normal de utilizare, trageți pictograma selecției respective dintre selecțiile disponibile și invers.
2.2	Categorii	Permite crearea, modificarea și eliminarea categoriilor de selecții. Categoriile de selecții sunt afișate pe modul normal de utilizare și permit împărțirea selecțiilor pe tipuri de băuturi (de exemplu „băuturi cu lapte”) <p>Funcția permite:</p> <ul style="list-style-type: none"> - crearea unei noi categorii  <ul style="list-style-type: none"> - duplicarea unei categorii  <ul style="list-style-type: none"> - modificarea unei categorii  <ul style="list-style-type: none"> - eliminarea unei categorii  <ul style="list-style-type: none"> - activarea/dezactivarea categoriilor disponibile. <p>CREAREA/MODIFICAREA UNEI CATEGORII Este posibilă alocarea sau modificarea numelui, descrierii și pictogramei categoriei.</p>
2.3	băuturi	Această fereastră permite: <ul style="list-style-type: none"> - Crearea de noi băuturi și asocierea unei rețete  <p>Software-ul verifică dacă există compatibilitate între rețetă și configurația (layout) aparatului. În cazul în care se depistează o incompatibilitate, se va afișa</p>  <ul style="list-style-type: none"> - Eliminarea unei băuturi  <ul style="list-style-type: none"> - Duplicarea unei băuturi

NR. RUBRICĂ	RUBRICĂ MENIU	Descriere
		 <p>- Personalizarea unei băuturi</p>  <p>CREAREA/MODIFICAREA UNEI BĂUTURI Permite:</p> <ul style="list-style-type: none"> - Alocarea/modificarea numelui băuturilor vizualizate pe modul normal de utilizare. - Selectarea rețetei care va fi utilizată pentru prepararea băuturii. <p>Aparatul este setat implicit pentru a utiliza rețete pentru băuturi individuale; pentru selecțiile duble (x2) va trebui să creați rețete cu dozele adecvate. Software-ul verifică dacă există compatibilitate între rețetă și configurația (layout) aparatului. Dacă se afișează simbolul</p>  <p>înseamnă că s-a depistat o incompatibilitate.</p> <ul style="list-style-type: none"> - Modificarea imaginii asociate băuturii; atingeți imaginea pentru a selecta noua imagine. - Activarea posibilității de a întrerupe anticipat selecția efectuată (funcție „stop distribuire”) - Asocierea unui playlist de conținuturi multimedia, ce vor fi vizualizate în timpul distribuției. - Prepararea băuturii de probă.
2.3.1	Băuturi vizualizate	Permite personalizarea băuturilor vizualizate pe ecran.
2.3.2	Băuturi disponibile	Permite personalizarea băuturilor disponibile pe aparat.
2.3.3	Băuturi nedisponibile	Permite personalizarea băuturilor nedisponibile pe aparat, din cauza configurării.
2.4	Rețete	<p>Permite:</p> <ul style="list-style-type: none"> - Crearea unei noi rețete  <p>Noua rețetă va fi salvată în categoria „nedisponibile”. Asociați apoi rețeta cu băutura. Software-ul verifică dacă există compatibilitate între rețetă și configurația (layout) aparatului. Dacă se afișează simbolul</p>  <p>înseamnă că s-a depistat o incompatibilitate</p> <ul style="list-style-type: none"> - Eliminarea unei rețete  <p>- Duplicarea unei rețete</p>  <p>- Personalizarea unei rețete</p>  <p>CREAREA UNEI NOI REȚETE Procedura ghidată permite crearea unei noi rețete. Va fi vizualizată fereastra ce permite:</p> <ul style="list-style-type: none"> - alocarea unui nume pentru noua rețetă - atingeți 

NR. RUBRICĂ	RUBRICĂ MENU	Descriere
		<p>și apoi „Adaugă preparare” pentru a adăuga produsele ce alcătuiesc rețeta (de exemplu Căfea, Lapte etc.) Fereastra parametrilor variază în funcție de produsul adăugat (cafea espresso, lapte proaspăt etc.) - Pentru a adăuga personalizări, atingeți</p>  <p>și apoi „Adaugă personalizare” Pentru fiecare personalizare, este posibilă setarea diferiților parametri. - salvați setările și reveniți la fereastra principală. Din fereastra principală a rețetei, folosind „Probează rețeta”, puteți prepara o băutură de probă pentru a verifica rețeta creată. După prepararea băuturii de probă, va fi în continuare posibilă modificarea rețetei.</p> <p>MODIFICAREA UNEI REȚETE Fereastra aferentă rețetei permite: - modificarea numelui rețetei Se pot adăuga ulterioare ingrediente și/sau personalizări în rețeta respectivă. Din fereastra aferentă rețetei, atingeți</p>  <p>pentru a adăuga ulterioare ingrediente și/sau personalizări. Pentru a modifica setările fiecărui ingredient în parte (de exemplu, cantitate de apă, de pulbere de cafea etc.), atingeți bara ingredientului pentru a deschide meniul de tip pop-up</p>  <p>- atingeți „Modifică” pentru a modifica parametrul</p>  <p>- atingeți „Elimină” pentru a elimina ingredientul</p>  <p>Pentru a muta un ingredient înainte sau după un alt ingredient, va fi suficient să trageți bara ingredientului.</p>  <p>Pentru anumite produse (de exemplu pentru lapte) puteți seta în paralel distribuțiile acestora.</p> 

NR. RUBRICĂ	RUBRICĂ MENU	Descriere
		 <p>După ce ați modificat parametrii, salvați setările și reveniți la fereastra principală. Din fereastra principală, folosind „Probează rețeta”, puteți prepara o băutură de probă pentru a verifica rețeta modificată.</p> <p>PARAMETRI DE BAZĂ CAFEA Se pot seta: - numele ingredientului - dozele (apă și cafea măcinată) - prepararea unei băuturi de probă Pentru aparatele cu un sistem de plată, se poate seta modificarea prețului selecției.</p> <p>PARAMETRI DE BAZĂ LAPTE Se pot seta: - numele ingredientului - dozele (lapte) - prepararea unei băuturi de probă</p> <p>PARAMETRI DE BAZĂ APĂ CALDĂ Se pot seta: - numele ingredientului - dozele (apă) - prepararea unei băuturi de probă</p> <p>PARAMETRI AVANSAȚI CAFEA CANTITATE MINIMĂ DE BĂUTURĂ (în impulsuri)</p> <p>VALOARE OFFSET TEMPERATURĂ Această funcție permite să se regleze o eventuală creștere/reducere a temperaturii cafelei din ceașcă. Permite să se reducă sau să se mărească temperatura produsului, pe o scară cuprinsă între -5 și +5.</p> <p>DOUBLE SHOT Această funcție, dacă este activată, determină o dublă distribuire de cafea, pentru prepararea unei singure băuturi.</p> <p>TIMP PRE-INFUZARE Setează timpul de pre-infuzare, înainte de a avea loc infuzarea propriu-zisă.</p> <p>DOZĂ PRE-INFUZARE Setează cantitatea de apă (în impulsuri) ce se va utiliza în timpul pre-infuzării.</p> <p>PARAMETRI AVANSAȚI LAPTE AIR PWM PERCENTAGE Permite să se regleze cantitatea de cremă din ceașcă (0% lapte nespumat, 100% lapte complet spumat).</p>
2.4.1	Rețete în curs de utilizare	Permite să se personalizeze rețetele băuturilor vizualizate pe aparat.
2.4.2	Rețete disponibile	Permite să se personalizeze rețetele băuturilor disponibile, dar nevizualizate pe aparat.

NR. RUBRICĂ	RUBRICĂ MENIU	Descriere
2.4.3	Rețete nedisponibile	Permite să se personalizeze rețetele nedisponibile pe aparat, din cauza configurației.
2.5	Compartimente	Afișează, în funcție de configurația aparatului, dispunerea compartimentelor de produse. Selectați un compartiment, ca să: - Alocați un nume compartimentului - Asociați un ingredient compartimentului (cafea boabe, cafea boabe 2, lapte proaspăt etc.) - Modificați culoarea asociată compartimentului.
3	Setări ale aparatului	Acest meniu permite să se acceseze setările aparatului.
3.1	Configurație aparat	Permite să se acceseze baza de date a grupului de configurație a aparatului.
3.1.1	Selectare a configurației	Permite să se gestioneze grupuri de configurații și fiecare configurație în parte, prevăzute pentru aparat. Un grup de configurații conține mai multe configurații individuale (layout). Este posibilă eliminarea și duplicarea grupurilor de configurații și a fiecărei configurații în parte. Atunci când se utilizează o nouă configurație, puteți decide dacă se resetează datele statistice, calibrările și contoarele de întreținere. Înainte de a încărca configurația unui alt aparat (clonare), asigurați-vă de compatibilitatea dintre aparate, sub aspectul setărilor.
3.1.2	Backup și restabilire	Backup Permite să se salveze setările aparatului, într-un fișier de backup. RESTABILIRE Permite să se restabilească setările de backup ale aparatului. Aparatul poate fi restabilit la: - setările din fabrică - setările personalizate, salvate în prealabil. După ce ați restabilit setările din fișierul de configurație, activați configurația din meniul „Selectarea configurației”.
3.1.3	Importă de pe USB	Permite să se importe noi setări ale aparatului, de pe un fișier de configurație salvat pe un stick USB. Importarea se poate folosi pentru a clona setările unui alt aparat; asigurați-vă de compatibilitatea dintre aparate, sub aspectul setărilor.
3.1.4	Exportă pe USB	Permite să se exporte setările aparatului, într-un fișier de configurare salvat pe un stick USB. Exportarea se poate folosi pentru a clona setările actuale, pe un alt aparat; asigurați-vă de compatibilitatea dintre aparate, sub aspectul setărilor.
3.2	configurații ale traducerii	
3.2.1	Modifică traduceri	Pentru limbile disponibile, este posibilă modificarea numelor băuturilor, a rețetelor, a compartimentelor, a informațiilor nutriționale etc., vizualizate în diferitele ferestre. Nu este posibilă modificarea șururilor din meniurile de programare.
3.3	Setări ecran	
3.3.1	Personalizare interfață grafică	Permite să se personalizeze unele elemente grafice ale interfeței cu utilizatorul.
3.3.1.1	Modifică	Permite să se seteze anumite elemente grafice ale interfeței cu utilizatorul, de exemplu fundaluri, dimensiuni ale textelor, culori etc.
3.3.1.2	Selectează	Permite să se selecteze fișierul cu personalizările grafice ce trebuie aplicate pe interfața cu utilizatorul. Se vizualizează fișierele încărcate cu funcția „importă”.
3.3.1.3	Importă interfață grafică	Permite să se navigheze și să se selecteze fișierele de pe un stick USB, cu personalizările grafice personalizate ce trebuie importate în aparat.
3.3.1.4	Exportă personalizare interfață grafică	Permite să se salveze personalizările grafice efectuate, pe un stick USB.
3.3.2	Pachet GUI	Permite să se selecteze un nou template al pachetului GUI.

NR. RUBRICĂ	RUBRICĂ MENIU	Descriere
3.3.3	Setări generale ale ecranului	Activează/dezactivează vizualizarea, pentru: <ul style="list-style-type: none"> - conținuturile multimedia disponibile pe modul normal de utilizare în timpul distribuției. - setarea luminozității ecranului tactil; valoarea 100 setează luminozitatea maximă. - vizualizarea numărului de distribuiri efectuate la pornirea aparatului. - prețul selecțiilor, pe modul normal de utilizare (pentru modele cu sistem de plată). - data și ora. - timpul de infuzare pentru prepararea băuturii. - screen saver - activarea permite să se introducă după cât timp se va activa screen saver-ul. Selectați dacă doriți să reproduceți un screen saver sau un playlist.
3.3.4	Playlist	Permite să se creeze și gestioneze playlist-uri cu conținuturile de divertisment. Un playlist conține fișiere video și/sau serii de imagini ce sunt reproduse în timpul distribuției băuturii selectate. Pentru un playlist ce conține doar imagini, se poate indica după cât timp se va afișa imaginea următoare. <p>Adăugare de video sau imagini în playlist</p>  <p>Copiere playlist</p>  <p>Eliminare playlist</p>  <p>Unui nou playlist trebuie să i se aloce un nume. Conținuturile din playlist pot fi reproduse în mod: aleatoriu</p>  <p>sau ciclic</p> 
3.4	Setări de input	Grupul de funcții permite să se seteze funcționarea anumitor senzori ai aparatului.
3.4.1	Setări zaț solid	Activează/dezactivează contorizarea dozelor de zaț solid. Acest senzor gestionează atenționarea de „umplere zaț”. Nivelul din cuva pentru zaț poate fi verificat din fereastra de stare a aparatului.
3.5	Setări de output	Permite să se modifice setările pentru dispozitivele de acționare, grupul espresso și sistemul de lumină.
3.5.1	Setări espresso	Pre-măcinare: activează/dezactivează măcinarea cafelei pentru selecția următoare. Pre-măcinarea reduce timpul de preparare a următoarei selecții cu cafea măcinată. Pre-măcinarea afectează aroma următoarei selecții cu cafea măcinată.
3.5.2	Setări audio	Controlează setările difuzoarelor încorporate.
3.6	Întreținere	Atenționări de întreținere și clătire.
3.6.1	Clătire automată	Este posibilă activarea/dezactivarea programării ciclurilor automate de clătire a aparatului. Programați tipul de clătire ce se va efectua în ziua și la ora setate. Este posibilă adăugarea și eliminarea ciclurilor automate de clătire. Clătirile automate se efectuează cu apă caldă. Nu atingeți zona de distribuție: pericol de arsuri. În timpul clătirilor se afișează un mesaj cu stadiul de executare a operațiunii.
3.6.2	Setări decalcifiere	Permite să se modifice nivelul de duritate a apei.

NR. RUBRICĂ	RUBRICĂ MENIU	Descriere
3.6.3	Setări filtru de apă	Permite să se gestioneze filtrul de apă.
3.7	Alte setări	WATER MAIN Activează / dezactivează utilizarea rețelei de alimentare cu apă. EXTERNAL TANK Activează / dezactivează utilizarea rezervorului extern. ACCESAREA PROGRAMĂRII CU UȘA ÎNCHISĂ Activează/dezactivează opțiunea de accesare a meniurilor de programare cu ușa închisă.
4	Informații privind aparatul	
4.1	Defecțiuni	Aparatul este echipat cu mai mulți senzori ce permit monitorizarea diferitelor grupuri funcționale. În momentul detectării unei anomalii, se afișează tipul de defecțiune și aparatul (sau o parte a acestuia) este scos din funcțiune. Defecțiunile depistate se memorează în contoare specifice.
4.1.1	Stare actuală	Afișează defecțiunile apărute la nivelul aparatului. Dacă nu există defecțiuni, lista este goală.
4.1.2	Istoric defecțiuni	Cu această funcție este posibilă vizualizarea listei cu istoricul defecțiunilor; istoricul defecțiunilor cuprinde numele defecțiunii, cu data și ora aferente. Din această funcție se poate reseta lista cu defecțiunile înregistrate.
4.1.3	Cronologie evenimente	Cu această funcție aveți posibilitatea de a vizualiza și filtra evenimentele înregistrate de aparat. Din această funcție puteți reseta lista cu evenimentele înregistrate.
4.2	Statistics	Permite să se vizualizeze și gestioneze statisticile și contoarele.
4.2.1	Afișează statistici	Afișează statisticile aferente selecțiilor (de exemplu numărul de distribuiri efectuate, data și ora ultimei distribuiri etc.).
4.2.2	Resetează statistici	Resetează statisticile memorate, aferente selecțiilor.
4.2.3	Show Audit	Afișează contoarele de băuturi utilizate EVA-DTS, pentru fiecare tip de preparare (Free vend, Sales, Test etc.).
4.2.4	Numere rubrici băutură	Permite să se numeroteze selecțiile și să se aibă o corespondență băutură-număr selecție, în statistici.
4.2.5	Personalizare EVA-DTS	Permite să se activeze și deci să se urmărească evenimente specifice din protocolul EVA-DTS (pentru moment neutilizat).
4.3	Meniu favorite	„Favoritele” reprezintă asocieri cu funcțiile utilizate mai frecvent. După ce ați adăugat o funcție la „favorite”, va fi suficient să vizualizați lista de „favorite” și să atingeți funcția, pentru a o accesa în mod rapid.
4.3.1	Listă favorite	Afișează toate funcțiile care sunt utilizate frecvent și care au fost memorate drept „favorite”. Atingeți funcția, pentru a o accesa.
4.3.2	Elimină favoritele	Pentru a elimina o funcție din lista de „favorite”, atingeți funcția pe care doriți să o eliminați. Pentru a elimina toate funcțiile din lista de „favorite”, atingeți „Elimină toate”.
4.4	Număr și nume aparat	Permite să se introducă un cod numeric și numele de identificare a aparatului. Codul se poate utiliza pentru identificarea aparatului, în vederea analizei statisticilor.
4.5	Data instalării	Permite să se seteze data de instalare a aparatului. Atingeți „Modifică” pentru a seta data. 

NR. RUBRICĂ	RUBRICĂ MENU	Descriere
4.6	Informații de contact	<p>Permite să se introducă datele (nume și număr de telefon) departamentului de asistență tehnică, ce trebuie contactat în caz de defecțiuni. Aceste informații vor fi vizualizate în cazul apariției unei defecțiuni. Puteți decide dacă informațiile trebuie să fie vizualizate cu defecțiunile care blochează aparatul, sau cu defecțiunile care nu blochează aparatul, sau cu defecțiunile care nu pot fi resetate pe modul normal de utilizare. Atingeți „Modifică” pentru a modifica datele.</p> 
5	Consum redus de energie	<p>Funcția consum redus de energie permite să se activeze, modifice parametrii și să se seteze intervalele orare de activare a modului consum redus de energie al aparatului.</p>
5.1	Setări consum redus de energie	<p>Activează/dezactivează funcția consum redus de energie. Aparatul permite să se gestioneze diferite profile de consum redus de energie. Fiecare profil de consum redus de energie poate fi personalizat, sub aspectul unor parametri.</p> <p>PROFIL „SOFT MODE”</p> <p>Acest profil activează consumul redus de energie, după o perioadă de nefolosire a aparatului.</p> <p>La comandarea unei băuturi, aparatul iese din modul consum redus de energie.</p> <p>Permite:</p> <ul style="list-style-type: none"> - Setează după câte minute de nefolosire a aparatului se va activa modul consum redus de energie. - Setează temperatura de menținere a boilerului/boilerelor în faza consum redus de energie. - Activați/dezactivați iluminarea aparatului. - Selectați nivelul de luminozitate a ecranului tactil, dintre cele predefinite. <p>PROFIL „DEEP MODE”</p> <p>Acest profil este activ în intervalele orare setate.</p> <p>În intervalele orare setate, temperatura boilerului scade și se menține temperatura de menținere setată.</p> <ul style="list-style-type: none"> - Setează cu câte minute înainte se va activa încălzirea boilerului/boilerelor, înainte de expirarea intervalului orar. De exemplu, 5 minute: cu 5 minute înainte de expirarea intervalului orar se va activa ciclul de încălzire a boilerului/boilerelor, pentru atingerea temperaturii de funcționare.

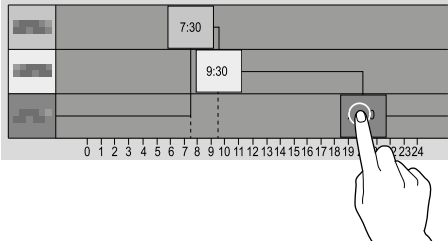
NR. RUBRICĂ	RUBRICĂ MENU	Descriere
5.2	Intervale orare consum redus de energie	<p>Permite să se seteze intervalele orare de declanșare a profilurilor de consum redus de energie.</p> <ul style="list-style-type: none"> - Selectați ziua în care să setați intervalele orare. - Atingeți tasta „Aduagă” și apoi atingeți rândul profilului, pentru a poziționa un dreptunghi în care se indică ora. - Trageți dreptunghiul pentru a stabili cu precizie ora. <p>Pentru a elimina un dreptunghi, atingeți tasta „Elimină” și apoi atingeți dreptunghiul pe care doriți să îl eliminați.</p> <p>Este posibilă copierea setărilor efectuate pentru toate zilele săptămânii, sau pentru fiecare zi în parte.</p> <p>Atingeți „Copie profil zilnic”, pentru a putea să:</p> <ul style="list-style-type: none"> - Copiați intervalele orare setate într-o singură zi a săptămânii; atingeți ziua în care doriți să setați modul consum redus de energie și apoi atingeți „lipește profil zilnic”. - Copiați intervalele orare setate pentru toate zilele săptămânii; atingeți „lipește profil zilnic în toate zilele”. 
6	Sisteme de plată	
6.1	Protocol	<p>Aveți posibilitatea de a alege, dintre protocoalele pentru sistemul de plată prevăzute, pe cel pe care doriți să-l activați și de a gestiona respectivele funcții. Anumiți parametri, comuni mai multor sisteme de plată, își mențin valoarea setată chiar și atunci când se schimbă tipul de sistem.</p>
6.1.1	Setări generale	<p>REST IMEDIAT De regulă, suma aferentă unei selecții este încasată după ce aparatul transmite semnalul de „Selecție reușită”.</p> <p>Activând această funcție, dezactivată conform setărilor implicite, semnalul de încasare este transmis la începutul preparării.</p> <p>Setarea acestui parametru este obligatorie.</p> <p>POZIȚIE PUNCT ZECIMAL Setează poziția punctul zecimal și anume: 0: punct zecimal dezactivat 1: XXX.X (o cifră zecimală după punct) 2: XX.XX (două cifre zecimale după punct) 3: X.XXX (trei cifre zecimale după punct).</p> <p>TIP DE PREPARARE Permite să se seteze modul de funcționare pentru preparare multiplă sau individuală. Cu prepararea multiplă, restul nu este dat automat la sfârșitul unei preparări efectuate cu succes, ci creditul rămâne la dispoziție pentru ulterioarele preparări. Apăsând pe butonul de recuperare monede, creditul rămas va fi restituit, dacă valoarea acestuia este mai mică decât valoarea restului maxim.</p> <p>OBLIGAȚIE DE CUMPĂRARE Permite să se activeze/dezactiveze funcționarea butonului de recuperare monede, înainte de prepararea unui produs.</p> <ul style="list-style-type: none"> - ON: restul este restituit după ce s-a efectuat selecția unui produs. - OFF: restul este restituit imediat, la apăsarea tastei recuperare monede (aparatul funcționează pe post de aparat de schimbat monede).
6.1.2	MDB	Setări ale sistemului de plată cu protocol MDB.

NR. RUBRICĂ	RUBRICĂ MENIU	Descriere
6.1.2.1	Aparat cu jetoane	<p>PROGRAMARE CREDITARE (OVERPAY)</p> <p>Puteți decide dacă să:</p> <ul style="list-style-type: none"> - Încasați eventualul credit ce depășește suma aferentă selecției, după un anumit interval de timp exprimat în secunde (parametru „anulat”). - Lăsați eventualul credit ce depășește suma aferentă selecției, la dispoziție pentru o ulterioară selecție (parametru „menținut”). <p>OVERPAY TIMEOUT</p> <p>Permite să se seteze după cât timp se va achita creditul, fără să fi comandat vreo selecție.</p> <p>CREDIT MAXIM</p> <p>Această funcție permite să se definească creditul maxim pentru monedele introduse, care este acceptat.</p> <p>REST MAXIM</p> <p>Este posibilă setarea unei limite pentru valoarea totală a restului pe care aparatul cu jetoane îl va achita la apăsarea butonului de achitare rest, sau după o preparare individuală.</p> <p>Eventualul credit ce depășește suma programată cu această funcție va fi încasat."</p>
6.1.2.2	Setări MDB monede	Gestionare a setărilor monedelor.
6.1.2.2.1	Acceptat	Puteți stabili care anume dintre monedele recunoscute de dispozitivul de validare trebuie acceptate, atunci când tuburile de achitare rest s-au umplut. Pentru corespondența monedă/valoare, trebuie să controlați configurarea aparatului cu jetoane.
6.1.2.2.2	Rest exact acceptat	Puteți stabili care anume dintre monedele recunoscute de dispozitivul de validare trebuie acceptate, atunci când aparatul este pe starea „sumă exactă”. Pentru corespondența monedă/valoare, trebuie să controlați configurarea aparatului cu jetoane.
6.1.2.2.3	Restituit	Puteți stabili care anume dintre monedele disponibile în tuburi trebuie folosite pentru a da restul. Acest parametru este activ numai cu aparate cu jetoane care nu gestionează automat selectarea tubului ce va fi utilizat (Auto changer payout). Pentru corespondența monedă/valoare, trebuie să controlați configurarea aparatului cu jetoane.
6.1.2.2.4	Vend token value	Valoarea jetonului de vânzare. Este vorba despre un jeton care este recunoscut și căruia i se asociază un preț de vânzare. Pentru a comanda o băutură, valoarea jetonului trebuie să fie mai mare sau egală cu prețul băuturii. Nu dă rest.

NR. RUBRICĂ	RUBRICĂ MENIU	Descriere
6.1.2.2.5	Setări rest exact	<p>Fiecare algoritm verifică o serie de condiții (cantitate de monede din tuburi, sau stare de gol sau de plin) ale tuburilor pe care aparatul cu jetoane le va utiliza pentru a da restul. Starea „Nu dă rest” apare atunci când tuburile asociate algoritmului ales au atins nivelul minim de monede.</p> <p>Pentru simplificare, combinația este descrisă cu trimitere la tuburile A, B și C, unde tubul A preia monedele cu valoarea cea mai mică, iar tubul C monedele cu valoarea cea mai mare.</p> <p>0 = A sau (B și C) 1 = A și B și C 2 = numai A și B 3 = A și (B sau C) 4 = numai A 5 = numai A sau B (implicit) 6 = A sau B sau C 7 = numai A sau B 8 = numai A sau C 9 = numai B și C 10 = numai B 11 = numai B sau C 12 = numai C</p> <p>De exemplu: algoritmul „6” va afișa mesajul „Nu dă rest”, atunci când toate tuburile (A, B și C) se află la nivelul minim. Algoritmul „4” va afișa mesajul „Nu dă rest”, numai atunci când tubul A (moneda cu valoarea cea mai mică) va ajunge la nivelul minim de monede.</p>
6.1.2.3	Dispozitiv fără numerar	<p>ASCUNDE CREDIT CHEIE Pentru protejarea confidențialității utilizatorilor, această funcție permite să se vizualizeze mesajul „-----” în locul creditului existent în sistemul cashless.</p> <p>ACCEPTARE CREDIT NEDEFINIT Această funcție permite să se accepte sau nu sistemele de plată cashless (cu cheie sau card), în cazul în care creditul din sistemul cashless nu este definit.</p> <p>COMENZI CASH-SALE Activează / dezactivează funcția cash-sale. Permite să se indice că tranzacțiile efectuate în numerar au fost efectuate prin intermediul unui sistem cashless. Valorile disponibile sunt: - 0: tranzacțiile în numerar sunt înregistrate ca atare (funcționare standard), - 1: tranzacțiile în numerar sunt înregistrate ca tranzacții efectuate de primul sistem cashless. - 2: tranzacțiile în numerar sunt înregistrate ca tranzacții efectuate de al doilea sistem cashless.</p> <p>REVALUE Activează / dezactivează cititorul de bancnote, exclusiv pentru a reîncărca creditul în sistemul cashless (cheie sau card).</p> <p>AL DOILEA CASHLESS Activează / dezactivează funcționarea unui al doilea sistem cashless.</p>
6.1.2.4	Verificare chei fără numerar	Dispozitiv fără numerar MDB, chei, credit, grup utilizatori, listă de prețuri.
6.1.2.5	Dispozitiv acceptare bancnote	Setări dispozitiv de acceptare bancnote MDB.
6.1.2.6	Setări MDB bancnote	Gestionare a setărilor bancnotelor.
6.1.2.6.1	Acceptat	<p>Puteți stabili care anume dintre bancnotele recunoscute de cititor trebuie acceptate.</p> <p>Pentru corespondența bancnotă/valoare, trebuie să controlați configurarea cititorului.</p>

NR. RUBRICĂ	RUBRICĂ MENIU	Descriere
6.1.2.6.2	Rest exact acceptat	Puteți stabili care anume dintre bancnotele recunoscute de cititor trebuie acceptate, atunci când aparatul este pe starea „sumă exactă”. Pentru corespondența bancnotă/valoare, trebuie să controlați configurarea cititorului.
6.1.3	Credite virtuale	O alternativă la metoda de plată MDB, permite să se obțină prepararea băuturilor, cu credite virtuale.
6.1.4	Numere selectare băuturi	Fiecărei băuturi i se poate aloca un ID.
6.2	Preț	
6.2.1	Simbol valută	Funcția permite să se seteze, în timpul vizualizării creditului, simbolul monedei, dintre cele prevăzute.
6.2.2	Preț global băutură	Aparatul (în funcție de metoda de plată) poate să gestioneze până la 4 prețuri diferite pentru fiecare selecție. Prețurile pot fi active în funcție de intervalul orar setat (standard sau promoțional). Prețurile sunt grupate în 4 liste. Pentru fiecare din cele 4 liste, se poate seta prețul global (preț egal pentru toate selecțiile).
6.2.3	Preț băuturi	Aparatul (în funcție de metoda de plată) poate să gestioneze până la 4 prețuri diferite pentru fiecare selecție. Prețurile pot fi active în funcție de intervalul orar setat (standard sau promoțional). Prețurile sunt grupate în 4 liste. Pentru fiecare din cele 4 liste, se poate seta prețul individual (pentru fiecare selecție în parte).
6.2.4	Cod vânzare gratuită	Activează / dezactivează prepararea gratuită a uneia sau mai multor selecții, cu utilizarea unei parole. Setați: - parola pentru o singură preparare gratuită sau - parola pentru prepararea gratuită a mai multor selecții

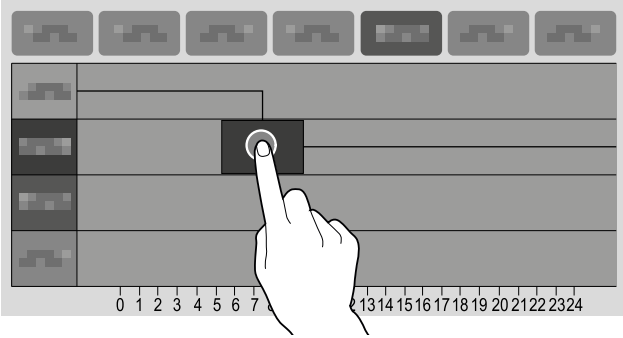
NR. RUBRICĂ	RUBRICĂ MENU	Descriere
6.2.5	Gestionare intervale de preț	<p>Permite să se seteze intervalele orare (standard sau promoțional) pentru vânzarea la prețuri diferite.</p> <ul style="list-style-type: none"> - Atingeți ziua în care să setați intervalele orare. - Atingeți tasta „Aduagă” și apoi atingeți șirul intervalului, pentru a poziționa un dreptunghi în care se indică ora. - Trageți dreptunghiul pentru a stabili cu precizie ora. <p>Pentru a elimina un dreptunghi, atingeți tasta „Elimină” și apoi atingeți dreptunghiul pe care doriți să îl eliminați.</p> <p>Este posibilă copierea setărilor efectuate pentru toate zilele săptămânii, sau pentru fiecare zi în parte.</p> <p>Atingeți „Copy day”, pentru a putea să:</p> <ul style="list-style-type: none"> - Copiați intervalele orare setate într-o singură zi a săptămânii; atingeți ziua în care să setați intervalele orare și apoi atingeți „lipește zi”. - Copiați intervalele orare setate pe toate zilele săptămânii; atingeți „lipește pe toate zilele”. 
6.2.6	Preț nivel cafea	Permite să se alocă o valoare delta de preț, în funcție de nivelul de cafea selectat.
6.3	Acțiune numerar	Permite să se gestioneze aparatul cu jetoane, umplere / golire.
7	Importă/exportă	Grupează toate funcțiile de exportare și importare a statisticilor, setări ale aparatului, pachete grafice etc.
7.1	Exportă EVA-DTS	
7.1.1	Exportă fișier	Permite să se exporte pe un stick de memorie USB fișierul de statistici, în format EVA-DTS.
7.1.2	Exportare port serial	Permite să se exporte pe un port serial fișierul de statistici, în format EVA-DTS. (Nesuportat).
7.2	Video	<p>Permite să se importe/exporte fișiere video din/pe aparat, folosind un stick USB.</p> <p>FORMATE VIDEO SUPTORATE</p> <ul style="list-style-type: none"> - MP4 codificare H264 și 25 fotograme/sec - AVI codificare XVID, MPEG2 și 25 fotograme/sec - MOV codificare MPEG4 și 25 fotograme/sec - rezoluție maximă screen saver 1200x800 - rezoluție video de divertisment 640x480. <p>Utilizarea conținuturilor de înaltă rezoluție afectează performanțele generale ale aparatului și ocupă spațiu de memorie.</p> <p>Este posibil ca reproducerea fișierelor video să necesite aprobarea deținătorului drepturilor de copyright, sau al altor drepturi privind conținutul respectiv.</p> <p>Asigurați-vă că se respectă legislația în materie de copyright, aplicabilă în țara în care se instalează aparatul.</p>

NR. RUBRICĂ	RUBRICĂ MENIU	Descriere
7.3	Imagini	Permite să se importe/exporte imagini din/pe aparat, folosind un stick USB. FORMATE IMAGINE SUPORTATE - JPG, PNG Utilizarea conținuturilor de înaltă rezoluție afectează performanțele generale ale aparatului și ocupă spațiu de memorie. Este posibil ca reproducerea imaginilor să necesite aprobarea deținătorului drepturilor de copyright, sau al altor drepturi privind conținutul respectiv. Asigurați-vă că se respectă legislația în materie de copyright, aplicabilă în țara în care se instalează aparatul.
7.4	Backup	Permite să se exporte/importe pe un stick USB un backup complet al setărilor aparatului. În backup se salvează grupurile de configurație (cu respectivele layout-uri), personalizările interfeței cu utilizatorul, fișierele video și imaginile folosite pentru playlist-uri și prețurile. Parametrii aparatului și setările efectuate se pot exporta și se pot folosi pe alte aparate, sau după o actualizare a software-ului aplicației. Datele statistice, setările de rețea, de e-mail, numele aparatului, data instalării etc. nu se salvează.
7.5	Fișier-jurnal defecțiuni	Exportă într-un fișier-jurnal erorile apărute la nivelul aparatului. Salvarea se face pe un stick USB.
8	Sistem	Meniu de dezvoltare pentru debug, teste etc.
8.1	Dezvoltare	
8.1.1	Exportă meniu	Permite să se exporte pe un stick USB un fișier de text cu diagrama de meniuri cu funcțiile software ale aparatului.
8.1.2	Afișează fișiere-jurnal	Permite să se vizualizeze fișierul-jurnal. Fișierul-jurnal reprezintă înregistrarea secvențială și cronologică a operațiunilor pe care aparatul le efectuează pas cu pas. Înregistrarea evenimentelor în fișierul-jurnal trebuie activată din „funcții avansate”, în meniul „dezvoltare”.
8.1.3	Test simulator Finger	Funcții utile pentru testele automate.
8.1.3.1	Test simulator Finger	Funcții utile pentru testele automate.
8.1.3.2	Importare/exportare test simulator	Funcții utile pentru testele automate.
8.1.4	Afișează dmesg	Afișează comanda dmesg de sistem.
8.1.5	Exportă fișiere-jurnal	Permite să se exporte fișierul-jurnal pe un stick USB. Fișierul-jurnal reprezintă înregistrarea secvențială și cronologică a operațiunilor pe care aparatul le efectuează pas cu pas. Înregistrarea evenimentelor în fișierul-jurnal trebuie activată din „funcții avansate”, în meniul „dezvoltare”.
8.1.6	Informații sistem	Cuprinde informațiile principale privind sistemul, cum ar fi spațiul de memorie utilizat și disponibil etc.
8.1.7	Importă/exportă traduceri SW	Permite să se importe/exporte, folosind un stick USB, traducerile șirurilor de pe interfața cu utilizatorul.
8.1.8	Exportă tabel doze	Permite să se exporte setările rețetelor pe un stick USB.
8.1.9	Exportă bază de date aparat	Permite să se exporte pe un stick de memorie USB baza de date ce conține informațiile privind aparatul.
8.1.10	Variabile de mediu	Setează variabilele mediului de aplicație.
8.2	Caracteristici tehnice	
8.2.1	Testare componente	Permite să se verifice principalele componente ale echipamentului. Se vizualizează componentele care pot fi verificate. Selectați componenta pe care doriți să o verificați. GRUP INFUZOR Se pornește funcționarea grupului infuzor.

NR. RUBRICĂ	RUBRICĂ MENIU	Descriere
		<p>COMPRESOR Se activează timp de câteva secunde compresorul.</p> <p>POMPE Se activează timp de câteva secunde pompa selectată.</p> <p>În timpul testului, se distribuie apă caldă: nu atingeți cu mâinile zona de distribuire.</p>
8.2.2	Verificare input aparat	<p>Afișează starea diferiților senzori și/sau dispozitive de control ale aparatului (sonde, microcomutatoare etc.).</p> <p>Pentru dispozitivele de tip ON/OFF, starea este afișată folosindu-se culoarea verde dacă dispozitivul este activat/acționat și culoarea roșie dacă este dezactivat/neaționat.</p> <p>Pentru senzori se afișează valoarea detectată (de exemplu temperatura).</p>
8.2.3	Testare ieșiri	<p>Permite să se verifice funcționarea diferitelor componente ale echipamentului.</p> <p>Se vizualizează componentele care pot fi verificate.</p> <p>Selectați componenta pe care doriți să o testați.</p> <p>Din motive de siguranță, testele trebuie efectuate cu ușa închisă.</p> <p>Țineți apăsată tasta componentei, pentru a o activa și pentru a verifica funcționarea acesteia.</p> <p>La eliberarea tastei, componenta va fi dezactivată.</p>
8.2.4	Testare ecran tactil	<p>Permite să se verifice funcționarea ecranului tactil.</p> <p>Atingeți și glisați cu degetul pe ecranul tactil.</p> <p>Fiecare atingere lasă o urmă de o altă culoare.</p>
8.2.5	Golire boiler	Este posibilă golirea boilerului.
8.2.6	Verificare parametri aparat	Nedisponibil.
8.2.7	Selecții complete	Distribuie toate băuturile în scop de testare.
8.2.8	Test automat	Obține script-ul ce permite efectuarea unor teste automate.
8.2.9	Resetează la prima pornire	<p>Permite readucerea aparatului la setările din fabrică.</p> <p>Toate datele statistice, lista de defecțiuni și setările efectuate se vor pierde.</p>
8.2.10	Reboot al sistemului	Programează un reboot al sistemului.
8.3	Setări dată/oră	<p>Data și ora se utilizează pentru a înregistra evenimentele (de exemplu defecțiuni etc.), pentru gestionarea spălărilor programate și pentru atenționările de întreținere.</p> <p>Setați data și ora actuală.</p>
8.4	Limbi	<p>Este posibilă modificarea limbii predefinite de afișare a mesajelor pe interfața cu utilizatorul și de afișare a meniurilor.</p> <p>Anumite limbi sunt disponibile pentru funcția „modificare limbă”.</p>
8.5	Profile utilizatori	<p>Este posibilă activarea/dezactivarea utilizării anumitor funcții de programare, folosind profile de acces.</p> <p>Profilul de acces garantează faptul că doar funcțiile asociate acestuia pot fi folosite.</p> <p>Fiecare profil de utilizator are o parolă de acces.</p> <p>Parolele din setările implicite sunt:</p> <ul style="list-style-type: none"> - Tehnician (4444), - Utilizator (1111) <p>Funcțiile de programare avansată trebuie să fie rezervate exclusiv persoanelor ce dețin cunoștințe specifice cu privire la aparat (personal tehnic) și cu privire la normele de igienă.</p> <p>Funcția permite schimbarea parolei de acces, pentru fiecare profil de utilizator; atingeți pictograma cu tastatura, pentru a modifica parola.</p>
8.6	Network	Configurațiile de rețea variază în funcție de rețeaua selectată și de sistemele de protecție rețea adoptate.

NR. RUBRICĂ	RUBRICĂ MENIU	Descriere
8.6.1	WiFi	<p>Permite să se activeze și să se configureze conexiunea Wi-Fi a aparatului.</p> <p>Activați conexiunea Wi-Fi, pentru a conecta aparatul la o rețea Wi-Fi.</p> <p>Aparatul suportă principalele sisteme de protecție Wi-Fi (criptografie).</p> <p>Criptografia „Open” nu garantează niciun fel de protecție.</p> <p>Activând conexiunea Wi-Fi, aparatul va afișa rețelele Wi-Fi disponibile la care se poate conecta.</p> <p>Selectați numele rețelei Wi-Fi (SSID) la care vă veți conecta; în cazul în care rețeaua Wi-Fi este ascunsă, va trebui să știți numele acesteia (SSID) și să îl introduceți manual.</p> <p>Parametrii de rețea (de exemplu adresă IP etc.) pot fi:</p> <ul style="list-style-type: none"> - alocați automat (DHCP) <p>sau</p> <ul style="list-style-type: none"> - manual. <p>Pentru a aloca automat parametrii de rețea, pe rețea trebuie să existe un server DHCP.</p> <p>Parametrii aferenți protecțiilor și parolei de acces la rețeaua Wi-Fi se setează manual.</p> <p>Adresa MAC (MAC address) reprezintă o adresă univocă alocată de către producător și care identifică placa de rețea a aparatului.</p> <p>Adresa MAC nu poate fi modificată.</p>
8.6.2	BLUETOOTH	<p>Permite să se activeze și să se configureze conexiunea Bluetooth și schimbul de date de la mică distanță (maxim 10 metri) între aparat și alte dispozitive.</p> <p>Pentru a se conecta la un dispozitiv Bluetooth, trebuie să:</p> <ul style="list-style-type: none"> - introduceți codul de identificare a aparatului. - setați aparatul pe modul de identificare în timpul căutării dispozitivelor Bluetooth. Pe modul de identificare se transmite un semnal wireless care permite ca aparatul să poată fi identificat de alte dispozitive. - introduceți codul de autentificare pentru asocierea dispozitivului Bluetooth. <p>Când un dispozitiv poate fi identificat, în general este activ și modul de asociere.</p> <p>Se vor afișa dispozitivele asociate.</p> <p>Din meniu este posibilă activarea conexiunii cu Blue Manager, o aplicație ce permite descărcarea statisticilor prin bluetooth, folosind aplicația deținută de compania EVOCA BlueRed Manager, disponibilă în Play Store.</p>
8.8	Informații	Permite să se vizualizeze toate informațiile cu privire la software-ul aparatului (versiune, temă grafică folosită, configurație aparat etc.).
9	Conectivitate	
9.1	Alerte e-mail	<p>Aparatul este conceput pentru a putea trimite notificări (prin e-mail) cu privire la evenimente și defecțiuni.</p> <p>Pentru a putea trimite notificări prin e-mail, trebuie să aibă o conexiune de rețea activă.</p> <p>Aparatul trimite notificări prin e-mail. Nu este posibilă primirea de e-mailuri pe aparat.</p>

NR. RUBRICĂ	RUBRICĂ MENIU	Descriere
9.1.1	Settings	<p>Activați funcția, pentru a putea seta parametrii pentru trimiterea e-mailurilor și adresele de e-mail ale destinatarilor notificărilor.</p> <p>Parametrii variază în funcție de serverul de poștă electronică utilizat (furnizor de servicii e-mail).</p> <p>Aparatul pune la dispoziție o serie de parametri pre-configurați, pentru principalii furnizori de servicii e-mail pe Internet.</p> <p>Rămâne posibilă și introducerea manuală a parametrilor e-mail, pentru ceilalți furnizori de servicii e-mail pe Internet sau pentru serverele de e-mail pe rețea LAN (preconfigurare personalizată).</p> <p>Pentru serverele de e-mail pe rețea LAN, adresați-vă administratorului de rețea (inginer de sistem), pentru a afla parametrii e-mail adecvați.</p> <p>Pentru furnizorii de servicii e-mail pe Internet, va trebui să vă adresați asistenței sau serviciilor de asistență oferite de furnizorul de servicii e-mail, pentru a afla parametrii e-mail adecvați.</p> <p>Este posibilă introducerea și ștergerea adreselor de e-mail la care se vor trimite notificările. După ce ați setat parametrii, puteți trimite un e-mail de probă pentru a verifica corectitudinea configurării.</p>
9.1.2	Alerte evenimente	Activați evenimentele pentru care doriți să primiți notificările (de exemplu accesul la meniuri, operațiuni de igienizare etc.).
9.1.3	Alerte defecțiuni	Activați defecțiunile pentru care doriți să primiți notificările (de exemplu lipsă cafea, lipsă apă etc.).
10	Touchless Option	Meniu ce permite utilizarea aparatului de la distanță.
10.1	Saeco ProUp	Aplicație mobilă, cu drepturi de proprietate deținute de compania EVOCA.
10.1.1	Saeco ProUp Settings	De pe această pagină este posibilă activarea conexiunii aparatului cu Saeco Pro Up, vizualizarea ID-ului asociat și gestionarea certificatului.

8.5 Setare parolă profile de utilizator

Este posibilă activarea/dezactivarea utilizării anumitor funcții de programare, folosind profile de acces.

Profilul de acces garantează faptul că doar funcțiile asociate acestuia pot fi folosite.

Fiecare profil de utilizator are o parolă de acces, setată implicit.

Profilele de utilizator sunt:

- Utilizator
- Tehnician

 Funcțiile de programare avansată trebuie să fie rezervate exclusiv persoanelor ce dețin cunoștințe specifice cu privire la aparat (personal tehnic) și cu privire la normele de igienă.

Funcția permite schimbarea parolei de acces, pentru fiecare profil de utilizator. atingeți pictograma cu tastatura, pentru a modifica parola.

9 FUNCȚIONARE ȘI UTILIZARE

 Acest aparat poate fi folosit de copii cu vârsta peste 8 ani și de persoane cu capacități fizice, senzoriale sau mentale reduse ori lipsite de experiență și cunoștințe, cu condiția să fie controlate sau instruite pentru utilizarea aparatului în siguranță și să înțeleagă riscurile existente.

 Copiii nu trebuie să se joace cu aparatul. Curățarea și întreținerea nu trebuie să fie efectuate de copii nesupravegheați.

 După o perioadă îndelungată de inactivitate, din motive de igienă, se recomandă clătirea riguroasă a circuitului.

9.1 Pornirea aparatului

 Conectarea la rețeaua electrică trebuie să fie efectuată exclusiv de către administrator!

 Asigurați-vă întotdeauna că a fost închis cu cheie capacul superior.

Înainte de a porni aparatul, verificați dacă ștecherul a fost introdus corect în priza electrică. Pentru a porni aparatul, deplasați în poziția „I” întrerupătorul general amplasat pe partea din spate a acestuia.

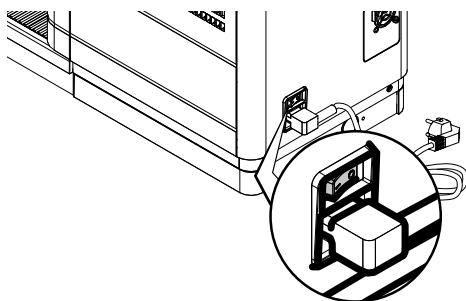

 Odată finalizată încălzirea, aparatul efectuează un ciclu de clătire a circuitelor interne, în care se distribuie o cantitate mică de apă caldă. Așteptați până când acest ciclu se finalizează.

9.2 Încălzirea și clătirea

La pornire, aparatul începe faza de încălzire; așteptați până când aceasta este finalizată.

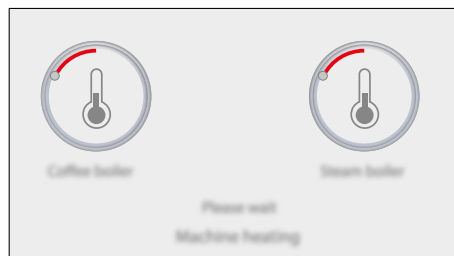

 Barele avansează și indică faptul că aparatul execută faza de încălzire a sistemului.

Odată finalizată încălzirea, aparatul efectuează un ciclu de clătire a circuitelor interne.

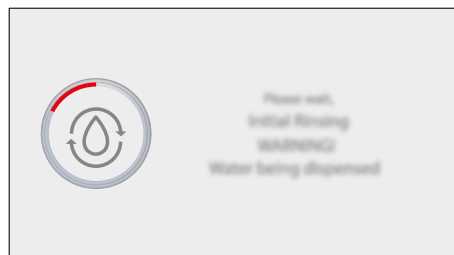

 Bara avansează și indică faptul că aparatul efectuează ciclul de clătire a sistemului.

Se distribuie o cantitate mică de apă. Așteptați până când ciclul se finalizează.

În momentul în care apare fereastra de selectare produse, aparatul este gata de funcționare.

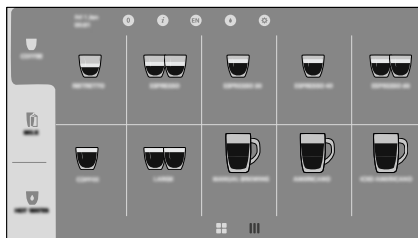

 În cazul în care se utilizează pentru prima dată aparatul sau în cazul în care acesta nu a fost folosit pe o perioadă îndelungată, contactați administratorul pentru a efectua punerea în funcțiune.

9.3 Ciclul de clătire/autocurățare

Ciclul permite să se clătească circuitele interne, cu apă proaspătă. Acest ciclu este efectuat:

Pentru circuitul de cafea

- La pornirea aparatului;
- În timpul fazei de pregătire a modului stand-by, dacă s-a distribuit o cafea în timpul pornirii actuale;
- La ieșirea de pe modul stand-by;

Pentru circuitul de lapte (*numai versiunile M).

- La pornirea aparatului, dacă s-a distribuit un lapte la pornirea precedentă;
- La ieșirea de pe modul stand-by, atunci când s-a distribuit cel puțin un produs pe bază de lapte, înainte de intrarea pe modul stand-by;
- După un anumit timp de la ultimul produs pe bază de lapte;

Se va distribui o cantitate mică de apă care clătește și încălzește toate componentele aparatului;

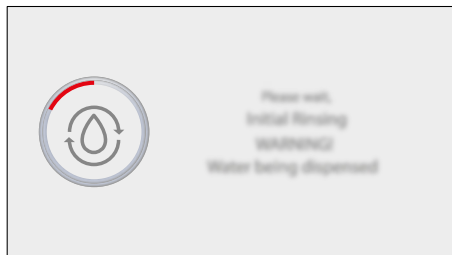

Așteptați până când ciclul se finalizează automat;

9.4 Consum redus de energie

Aparatul poate fi setat pentru modul consum redus de energie. Dacă este setat pe modul consum redus de energie, după un anumit timp de nefolosire de la ultima distribuire, aparatul se va închide automat. Acest interval de timp este setat de către administrator, în meniul de programare.

 În timpul fazei de oprire aparatul efectuează un ciclu de clătire, în cazul în care s-a preparat vreo băutură de cafea.

 Timpul poate fi programat după necesități (a se vedea instrucțiunile din capitolul „Meniu de programare”).

Pentru a reporni aparatul, va fi suficient să atingeți panoul de comandă; aparatul va executa clătirea circuitului de cafea; aparatul va executa și clătirea circuitului de lapte, în cazul în care s-a distribuit cel puțin un produs pe bază de lapte, înainte de intrarea pe modul stand-by.

9.5 Distribuirea băuturilor doar cu cafea

Introduceți ceașca sau paharul sub distribuitor.

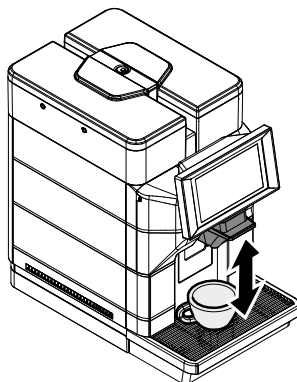

Pentru a prepara o băutură cu cafea, va trebui să atingeți pictograma băuturii cu cafea dorite. Dacă pe fereastra de selecții de băuturi nu sunt vizibile băuturile cu cafea, va trebui să atingeți pictograma „COFFEE” din partea stângă a ferestrei de selecții de băuturi, în coloana de comenzi, iar apoi să atingeți pictograma băuturii cu cafea dorite.





Va începe ciclul de preparare. După ce s-a efectuat ciclul de preinfuzare, cafeaua începe să iasă prin distribuitor. Infuzarea cafelei se întrerupe automat atunci când se ajunge la nivelul setat; în orice caz, este posibilă întreruperea preparării, atingând pictograma „STOP”.





9.6 Distribuirea băuturilor cu lapte

(*numai versiunile M).

 Pentru o corectă utilizare și pentru un excelent rezultat al produsului cu lapte din ceașcă, trebuie să se folosească furtunul de aspirare din silicon, din dotarea aparatului, cu tot cu reductorul metalic aflat pe capătul acestuia.

 Nu compromiteți furtunul, modificându-i lungimea sau scoțând reductorul metalic aflat pe capătul acestuia.

 Curățați exteriorul furtunului de aspirare cu o cârpă umedă. Acest lucru va garanta o curățare perfectă a tuturor componentelor de eventualele reziduuri de lapte.

 Pentru a prepara băuturi cu lapte, trebuie ca dispozitivul Cappuccinatore să fie instalat pe aparat.

 Pentru a garanta cel mai bun rezultat la prepararea laptelui, laptele utilizat trebuie să fie rece.

 Se recomandă folosirea de lapte rece (~5 °C / 41 °F) cu conținut proteic de minimum 3% pentru a obține o băutură de înaltă calitate. Se poate folosi lapte integral, degresat, lapte din soia sau lapte fără lactoză, în funcție de gusturile personale.

Introduceți duza curată direct în compartimentul pentru lapte.

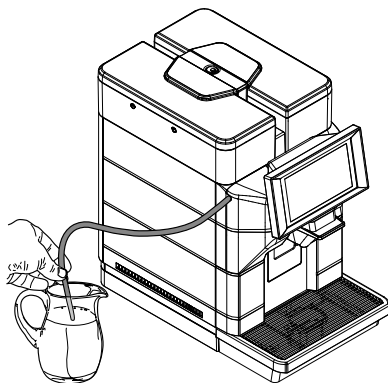

Introduceți ceașca sau paharul sub distribuitor.



Pentru a prepara o băutură cu lapte, va trebui să atingeți pictograma băuturii cu lapte dorite. Dacă pe fereastra de selecție de băuturi nu sunt vizibile băuturile cu lapte, va trebui să atingeți pictograma „MILK” din partea stângă a ferestrei de selecție de băuturi, în coloana de comenzi, iar apoi să atingeți pictograma băuturii cu lapte dorite.



⚠ Pericol de arsuri! La începutul distribuției, pot apărea stropi mici de apă caldă și/sau abur.

Aparatul necesită un timp de preîncălzire. După terminarea fazei de preîncălzire, aparatul începe să distribuie băutura selectată. Distribuția băuturii se întrerupe automat, la atingerea nivelului setat; în orice caz, este posibilă întreruperea preparării, atingând pictograma „STOP”.



Demontați compartimentul și, dacă este necesar, procedați la curățarea acestuia.

👉 Amintiți-vă întotdeauna să puneți laptele în frigider, dacă nu îl folosiți.

⚠ După un interval de timp prestabilit de la ultima distribuție a unei băuturi cu lapte, aparatul efectuează un ciclu automat de clătire a circuitului de lapte.

9.7 Prepararea de apă caldă

Introduceți ceașca sau paharul sub distribuitor.

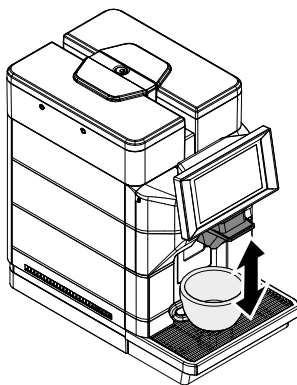

Pentru a prepara băutura „HOT WATER”, va trebui să atingeți pictograma băuturii „HOT WATER”. Dacă pe fereastra de selecție de băuturi nu este vizibilă băutura „HOT WATER”, va trebui să atingeți pictograma „HOT WATER” din partea stângă a ferestrei de selecție de băuturi, în coloana de comenzi, iar apoi să atingeți pictograma băuturii „HOT WATER”.



 **Pericol de arsuri!** La începutul distribuției, pot apărea stropi mici de apă caldă și/sau abur.

Va începe ciclul de preparare. Apa caldă începe să curgă din distribuitor. Distribuția apei calde se întrerupe automat, la atingerea nivelului setat; în orice caz, este posibilă întreruperea preparării, atingând pictograma „STOP”.



9.8 Utilizarea aparatului cu credite

 Acest tip de funcționare poate fi activat și dezactivat de către administratorul de service.

Aparatul a fost dotat pentru a putea gestiona prepararea băuturilor pe principiul creditelor; sunt permise tot atâtea distribuiri de produse, câte credite au fost introduse de către administrator. Când contorul de credite a ajuns la zero, se blochează toate băuturile, inclusiv laptele și apa. Creditele reziduale sunt vizibile pe ecranul „pregătit pentru utilizare”.

 Apa caldă și laptele nu scad numărul de credite, însă dacă nivelul de credite ajunge la zero, toate băuturile se blochează.

Fiecare administrator în parte decide autonom modul de gestionare a configurării creditelor și reîncărcarea acestora pentru a permite utilizarea aparatului.

9.9 Golire sertar de colec. zaț și cuvă de colec. picături

 Această operație trebuie să fie efectuată cu aparatul pornit și/sau în Stand-by.

Aparatul, dacă este setat din meniul de programare, semnalează când sertarul de colectare zaț a ajuns la capacitatea sa maximă de colectare. Prima semnalare, dacă s-a setat în meniul de programare, atenționează utilizatorul că sertarul de colectare zaț trebuie golit, iar aparatul permite încă prepararea cafelei. Pe panoul de stare se adaugă o nouă notificare.



Dacă după semnalarea primei notificări, zațul nu a fost golit, aparatul va permite prepararea de băuturi cu cafea până când se va atinge capacitatea maximă de colectare, iar o dată atins pragul maxim, aparatul va dezactiva toate băuturile ce conțin cafea și pe panoul de stare se va adăuga o nouă notificare.



În acest caz, aparatul nu mai permite prepararea de băuturi ce conțin cafea. Pentru a putea prepara băuturi ce conțin cafea, este obligatorie golirea resturilor de cafea din sertarul de colectare zaț. Extr. cuva de colec. a picăturilor și sert. de colec. zaț.

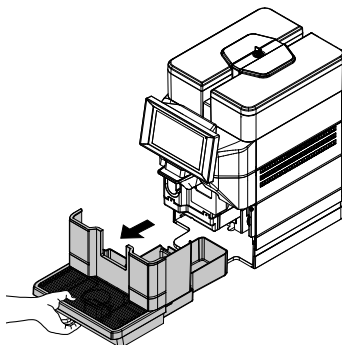

Rid. sertarul de colectare a zațului.

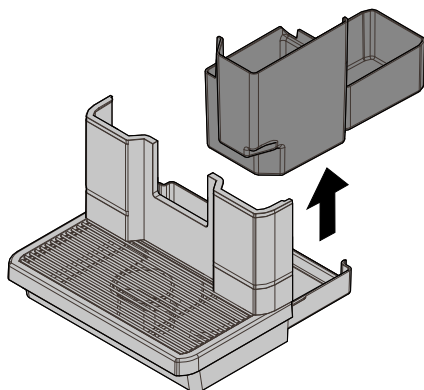

Goliți sertarul de colec. zaț și cuva de colec. picături.

 Golirea lichidelor și a zațului trebuie efectuată în mod separat și corespunzător.

Introduceți la loc în aparat sertarul de colectare zaț și cuva de colectare picături.

 În cazul în care cuva de colec. picături e într. fără sertarul de colec. zaț, aparatul nu permite prep. băuturilor.

După introducerea acestora, aparatul este gata de utilizare, iar băuturile ce conțin cafea se pot distribui din nou.

9.10 "Touchless option"

Aparatul este prevăzut pentru utilizarea prin conexiune bluetooth. Conexiunea bluetooth trebuie activată din meniul de programare, rubrica „Touchless Option”, rubrica secundară „Saeco ProUp”, rubrica sub-secundară „Saeco ProUp Settings”. Consultați paragraful „Descriere rubrici ale meniului de programare” din capitolul „Meniu de programare”, pentru a vizualiza descrierea comenzilor disponibile.

După activarea BT, în fereastra „gata de utilizare” apare respectiva siglă în partea din dreapta sus, cu eventualul cod de identificare a aparatului, dacă este setat.

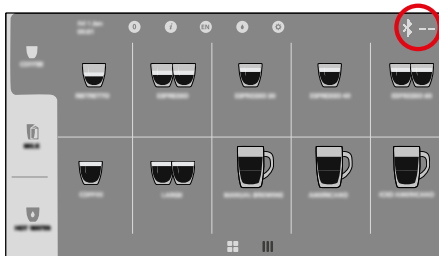

Modulul BT permite:

- Efectuarea selecțiilor de la distanță, folosind aplicația „Saeco Pro Up”, chiar și fără înregistrare. Aplicația poate fi descărcată încadrând codul QR de mai jos.



- Setarea aparatului pentru gestionarea creditelor, folosind portalul „Saeco Pro Up”. Manualul aferent este disponibil pe site-ul eCommerce EVOCA. Găsiți mai jos link-ul către site-ul eCommerce EVOCA. <https://ecommerce.evocagroup.com/> Site-ul poate fi accesat și încadrând codul QR de mai jos.



- Efectuați procedura de autentificare.
- Selectați marca Saeco.
- Selectați „Căutare”.
- Selectați „Documente”.
- Selectați „Manuale kit” în căsuța „Tip document”.
- Introduceți „Magic” în căsuța „Descriere model”.

- Apăsați tasta „Caută”.
- Apăsați pe pictograma de mai jos:



- Selectați manualul aferent.
- Comandarea și/sau încărcarea creditelor în aparat, din aplicația „Saeco Pro Up”, dacă v-ați autentificat cu un utilizator înregistrat și autorizat.
- Efectuarea reglajelor pentru setările tehnice, direct din aplicația „Saeco Pro Up”, dacă v-ați autentificat cu un utilizator înregistrat și autorizat.

Pentru orice operațiune de întreținere tehnică, este obligatorie oprirea aparatului.

10 CURĂȚARE ȘI ÎNTREȚINERE

⚠ Înainte de a efectua orice operație de curățare și/sau întreținere, deconectați cablul de alimentare de la priza electrică.

⚠ Producătorul este exonerat de orice răspundere pentru eventualele daune sau defecțiuni cauzate de o întreținere incorectă sau insuficientă.

⚠ Pentru a preveni fenomenele de oxidare în interiorul aparatului, evitați să utilizați pastile pe bază de clor.

10.1 Note generale pentru o bună funcționare

⚠ Componentele ce nu pot fi demontate și aparatul în sine trebuie să fie curățate, dacă nu se specifică altfel, numai cu apă rece sau călduță, folosind cârpe umede și bureți neabrazivi.

⊖ Nu utilizați jeturi de apă direct pe componente și/sau aparat.

O întreținere și o curățare periodică conservă aparatul și performanța acestuia pe o perioadă mai îndelungată și garantează respectarea normelor uzuale de igienă.

Pentru a garanta funcționarea corectă a aparatului, este recomandat să respectați prevederile și timpii indicați în „PLANUL DE ÎNTREȚINERE”.

10.2 Curățarea și întreținerea programată

 Toate părțile ce trebuie să fie curățate pot fi accesate cu ușurință și nu necesită folosirea de unelte.

 Toate componentele trebuie să fie spălate exclusiv cu apă caldută și fără a folosi detergenți sau solvenți care ar putea modifica forma și funcționalitatea acestora.

 Componentele demontabile nu pot fi spălate în mașina de spălat vase.

 Nu curățați părțile electrice cu cârpe ude și/sau cu detergenți degresanți. Îndepărtați reziduurile de praf cu un jet de aer comprimat uscat sau cu o cârpă antistatică.

10.2.1 Planul de întreținere

Operații de efectuat	A	B	C	D	E
Cuvă de colectare a picăturilor	-	X	-	-	-
Golirea și curățarea sertarului de colectare a zațului	X	-	-	-	-
Curățare rapidă Cappuccinatore	X	-	-	-	-
Curățare temeinică dispozitiv Cappuccinatore, cu detergent	-	X	-	-	-
Curățare temeinică duze de distribuire dispozitiv Cappuccinatore	-	-	X	-	-
Curățare temeinică dispozitiv Cappuccinatore - demontare completă	-	-	-	X	-
Curățarea rezervorului de apă	-	-	X	-	-
Curățarea grupului de infuzare	-	-	-	X	-
Lubrifierea grupului de infuzare	-	-	-	-	X
Curățarea compartimentului pentru cafea	-	-	-	-	X
Curățare cuvă distribuitor de cafea	-	-	-	-	X
Decalcifiere	X	-	-	-	-

A Când se semnalizează

B În fiecare zi

C O dată la 48 de ore

D Săptămânal

E Lunar sau la interval de 500 de băuturi preparate

 Curățarea aparatului și a componentelor acestuia trebuie să fie, în orice caz, efectuată o dată pe săptămână.

 Aparatul și componentele sale trebuie să fie curățate și spălate după o perioadă de inactivitate.

10.2.2 Curățare cuvă de recup. apă și sertar de zaț

Sertarul de colec. zaț trebuie golit și curățat când aparatul indică acest lucru și se recomandă, în orice caz, golirea zilnică. Pt. această op., consultați par. „Golirea sertarului de colectare a zațului și a cuvei de colectare a picăturilor”.

În orice caz, când se efectuează întreținerea aparatului, e bine să se curețe bine sertarul de colectare a zațului.

Cu această ocazie, se recomandă să se curețe și tăvițele de suport pentru ceșcuțe.

10.2.3 Curățarea cuvei de apă

 Pentru versiunile M2+ și B2+ aceste operațiuni trebuie efectuate cu aparatul oprit.

După deblocarea capacului, ridicați-l pentru a-l scoate. (* numai versiunile M2, M2+, B2 și B2+).

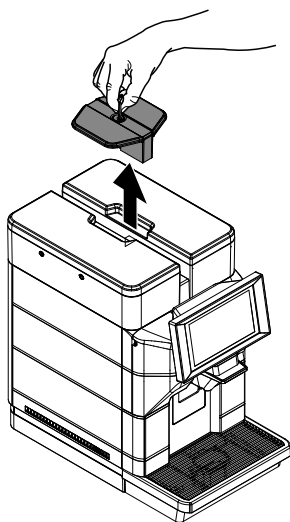

Scoateți capacul rezervorului de apă.

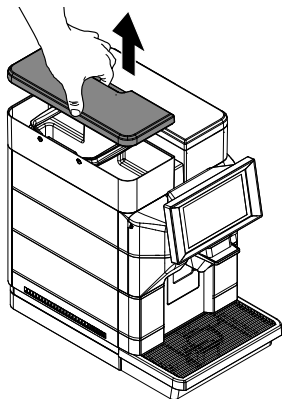

Scoateți rezervorul; ridicați-l utilizând mânerul special instalat la interior.

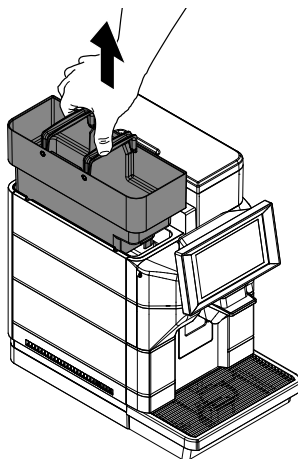

Spălați cu un detergent neabraziv, clătiți cu apă proaspătă și uscați cu grijă.

10.2.4 Curățare rapidă Cappuccinatore

(*numai versiunile M).

 După un interval de timp prestabilit de la ultima distribuire a unei băuturi cu lapte, aparatul efectuează un ciclu automat de clătire a circuitului de lapte.

Această clătire poate fi efectuată și manual, din meniul utilizator, urmând indicațiile de mai jos, însă nu este nevoie să efectuați operațiunea după fiecare băutură cu lapte, deoarece aparatul o va face oricum, în mod automat, după câteva minute.

Vizualizați pe panoul de stare funcțiile de clătire disponibile.



Selecți clătirea dispozitivului Cappuccinatore. Confirmați clătirea. Aparatul distribuie o cantitate de apă suficientă pentru a clăti circuitul de lapte. Apare următorul afișaj:

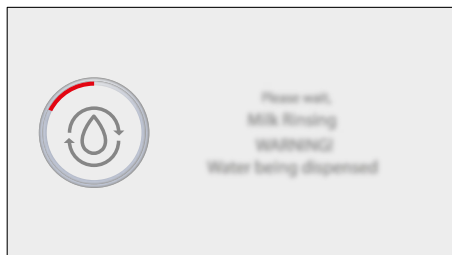

⚠ Pericol de arsuri! La începutul distribuiri cafelei pot apărea stropi de apă caldă.

Această funcție permite aparatului să își mențină funcțiile de sistem, dar sub nicio formă nu trebuie considerată ca fiind suficientă drept unic mod de curățare a circuitului de lapte. Așteptați ca ciclul să se finalizeze automat. Aparatul va reveni la ciclul normal de funcționare.

10.2.5 Curățare temeinică dispozitiv Cappuccinatore, cu detergent

(*numai versiunile M).

O dată pe zi, curățați foarte bine toate componentele dispozitivului Cappuccinatore, folosind detergentul Saeco. Detergentul Saeco poate fi achiziționat de la revânzătorul dumneavoastră local sau la centrele de asistență autorizate.

⚠ Necurățarea temeinică cu detergent a dispozitivului Cappuccinatore se poate solda cu dezvoltarea de bacterii, ce pot fi dăunătoare pentru utilizator.

⚠ Pericol de arsuri! La începutul distribuiri cafelei pot apărea stropi de apă caldă.

Accesați meniul de programare a aparatului, conform indicațiilor din paragraful „Accesarea meniurilor de programare”. Atingeți pictograma „meniu” pentru a vizualiza funcțiile din meniul aparatului.



Selecți „Acțiuni zilnice”. Selecți „Spălare/clătire”. Selecți spălarea dispozitivului Cappuccinatore. Selecți „spălare”.

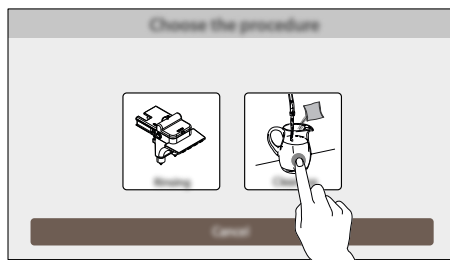

Confirmați procedura. Aparatul reamintește pe ecran toate fazele ce trebuie executate pas cu pas, pentru efectuarea spălării. Orientativ, fazele sunt următoarele:

Umpleți rezervorul cu apă. (Numai dacă aparatul nu este racordat și nu este setat pe rețeaua de alimentare cu apă). Vărsați un pliculeț de soluție într-un recipient cu 1/2 (jumătate) de litru de apă potabilă proaspătă.

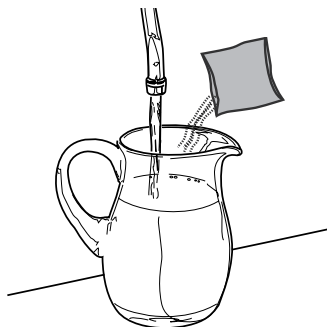

Introduceți duza curată direct în recipient.

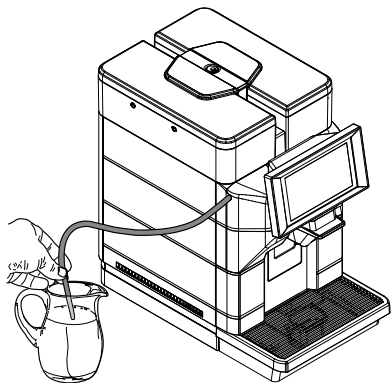

Așezați un recipient gol, cu capacitate de cel puțin 1 litru, dedesubtul distribuitorului.

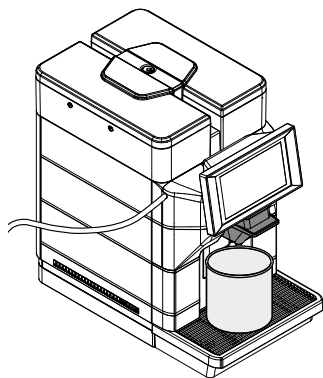

Aparatul execută un ciclu de spălare cu detergent a dispozitivului Cappuccinatore. Așteptați ca ciclul să se finalizeze automat. Apare următorul afișaj:

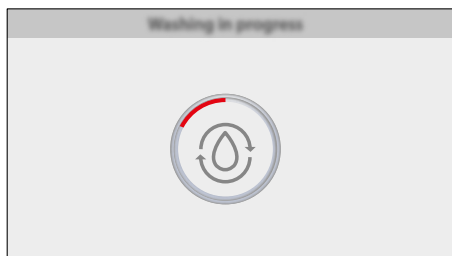

⚠ Este interzisă ingerarea soluției preparate în acest proces. Soluția trebuie să fie aruncată.

Spălați bine recipientul utilizat pentru soluție și umpleți-l cu 1/2 (jumătate) de litru de apă potabilă proaspătă care va fi folosită pentru clătire. Introduceți furtunul de aspirare în recipient. Goliți recipientul amplasat sub distribuitor. Așezați la loc recipientul gol dedesubtul distribuitorului.

Aparatul efectuează un ciclu de clătire a dispozitivului Cappuccinatore. Așteptați ca ciclul să se finalizeze automat. Aparatul se va comuta înapoi pe meniul „Spălare/clătire”. Scoateți recipientele.

10.2.6 Curățare temeinică duze de distribuire dispozitiv Cappuccinatore

(*numai versiunile M).

O dată la 48 de ore, demontați duzele de distribuție ale dispozitivului Cappuccinatore și curățați-le temeinic.

Neurățarea duzelor poate compromite corecta funcționare a aparatului.

👉 Descriem mai jos modul în care se demontează și se spală duzele.

Scoateți capacul cu rol decorativ.

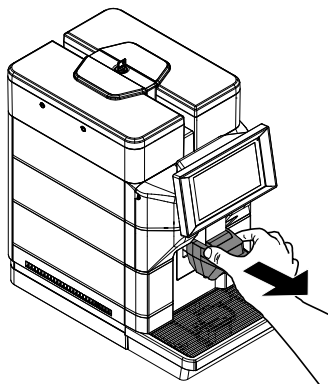

Scoateți cele două duze de distribuire, așa cum observați în figură.

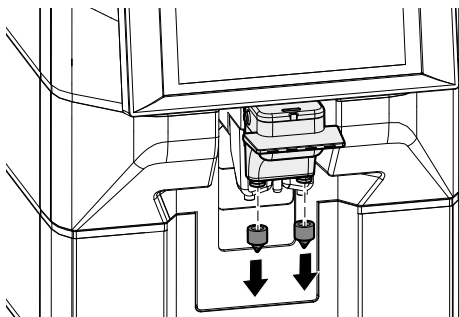

Spălați duzele sub jet de apă de la robinet, apăsându-le ușor. Asigurați-vă că eventualele depuneri/incrustații de lapte au fost înlăturate. După spălare, montați la loc componentele urmând procedura de demontare în sens invers.

10.2.7 Curățare temeinică dispozitiv Cappuccinatore - demontare completă

(*numai versiunile M).

O dată pe săptămână, demontați complet dispozitivul Cappuccinatore, pentru o curățare temeinică a tuturor componentelor acestuia. Necurățarea duzelor poate compromite corecta funcționare a aparatului.

 Vom descrie mai jos cum se demontează și spală dispozitivul Cappuccinatore.

Scoateți capacul cu rol decorativ.

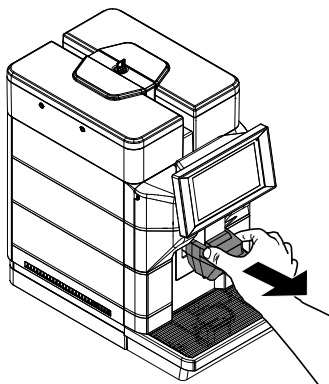

Apăsăți butonul amplasat pe partea laterală stângă și extrageți dispozitivul Cappuccinatore.

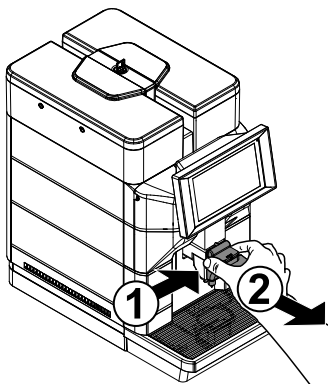

Scoateți capacul dispozitivului Cappuccinatore.

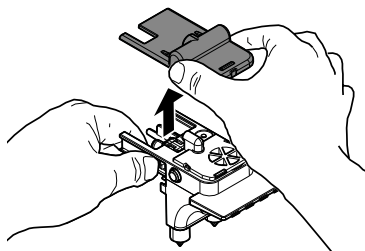

Scoateți garnitura din partea de sus a dispozitivului Cappuccinatore.

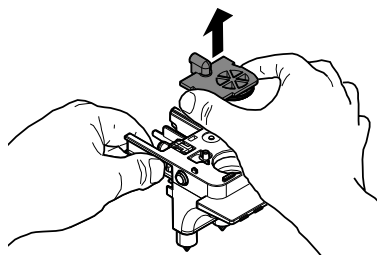

Extrageți supapa de pe dispozitivului Cappuccinatore.

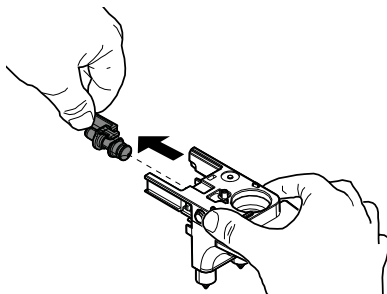

Scoateți garnitura din partea de jos a dispozitivului Cappuccinatore.

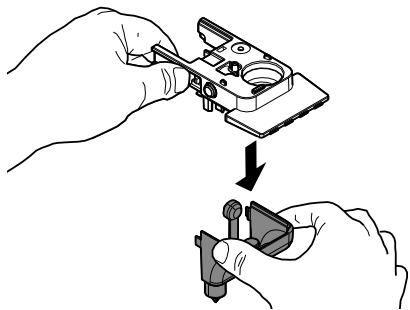

Demontați toate piesele capacului din partea de jos a dispozitivului Cappuccinatore, urmând indicațiile din figură.

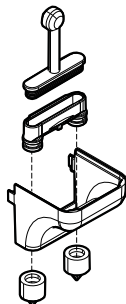

Spălați componentele sub jet de apă. Asigurați-vă că eventualele depuneri/încrustații de lapte au fost înlăturate. După spălare, montați la loc componentele urmând procedura de demontare în sens invers.

⚠ Aveți grijă să introduceți tubul de distribuire a laptelui în partea de jos a dispozitivului Cappuccinatore, înainte de a introduce la loc capacul din partea de jos a dispozitivului Cappuccinatore.

☞ După ce spălați și montați la loc dispozitivul Cappuccinatore, acesta poate fi instalat la loc în aparat.

10.2.8 Curățare rapidă a grupului de cafea

⚠ Circuitul de cafea trebuie clătit rapid, pentru a garanta o perfectă igienă a acestuia.

⚠ Pericol de arsuri! La începutul distribuiri cafelei pot apărea stropi de apă caldă.

Vizualizați pe panoul de stare funcțiile de clătire disponibile.



Selectați clătirea grupului de cafea. Confirmați clătirea. Aparatul distribuie o cantitate de apă suficientă pentru a clăti circuitul de cafea. Apare următorul afișaj:

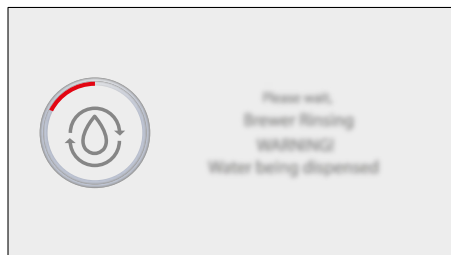

Această funcție permite aparatului menținerea unor perfecte condiții de igienă și de funcționare, dar sub nicio formă nu trebuie considerată ca fiind suficientă drept unic mod de curățare a circuitului de cafea. Așteptați ca ciclul să se finalizeze automat. Aparatul va reveni la ciclul normal de funcționare.

10.2.9 Curățare temeinică a grupului de cafea, cu „capsule degresante”

Pe lângă curățarea săptămânală, se recomandă efectuarea acestui ciclu de curățare cu „Capsule degresante” după aproximativ 200 de cești de cafea sau o dată pe lună.

Această operație completează procesul de întreținere a grupului de infuzare. „Tabletele degresante” pentru curățarea grupului de cafea și produsele pentru întreținere pot fi achiziționate de la distribuitorul dvs. local, sau de la centrele de asistență autorizate.

⚠ „Capsulele degresante” nu prezintă nicio proprietate de decalcifiere. Pentru decalcifiere, utilizați soluția de decalcifiere Saeco și urmați procedura descrisă în capitolul „Decalcifiere”.

Ciclul de spălare nu poate fi întrerupt. Trebuie să existe o persoană prezentă în timpul operației.

Accesați meniul de programare a aparatului, conform indicațiilor din paragraful „Accesarea meniurilor de programare”. Atingeți pictograma „meniu” pentru a vizualiza funcțiile din meniul aparatului.



Selectați „Acțiuni zilnice”. Selectați „Spălare/clătire”. Selectați spălarea grupului de cafea. Selectați „spălare”.

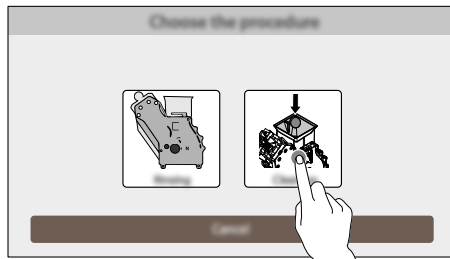

Confirmați procedura.

☑ În cazul în care se confirmă această opțiune, trebuie să se finalizeze în mod obligatoriu ciclul.

Aparatul reamintește pe ecran toate fazele ce trebuie executate pas cu pas, pentru efectuarea spălării. Orientativ, fazele sunt următoarele:

Umpleți rezervorul cu apă. (Numai dacă aparatul nu este racordat și nu este setat pe rețeaua de alimentare cu apă). Extrageți cuva de colectare a picăturilor și sertarul de colectare a zațului.

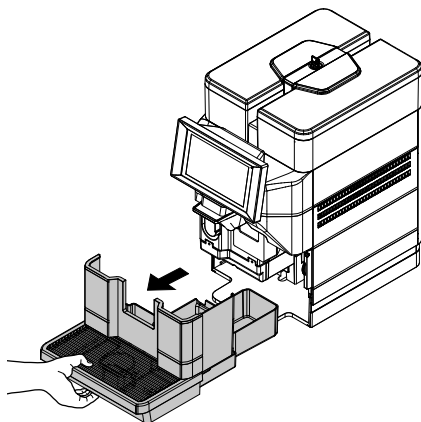

Goliți sertarul de colec. zaț și cuva de colec. picături.

Scoateți șurubul care împiedică deschiderea accidentală a ușiței compartimentului de service. (* numai versiunea 120V USA).
Deschideți ușa de serviciu.

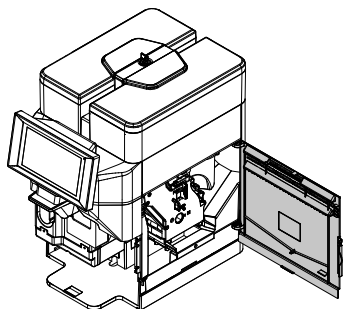

Extrageți grupul de infuzare ținându-l de mânerul corespunzător și apăsând tasta «PUSH».

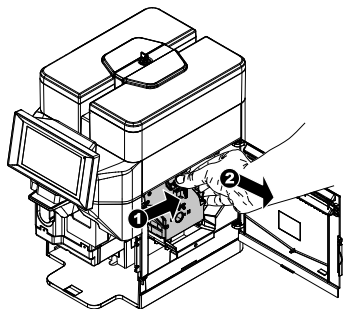

Introduceți pastila de curățare în grupul de infuzare și așezați-l la loc în aparat, fiind atenți să reintroduceți toate componentele și să închideți ușa. Introduceți la loc șurubul care împiedică deschiderea accidentală a ușiței compartimentului de service. (* numai versiunea 120V USA).

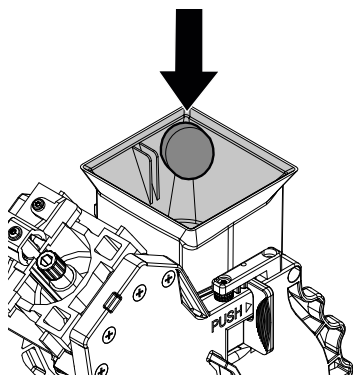

Poziționați distribuitorul pe poziția ridicată. Așezați un recipient gol dedesubtul distribuitorului.

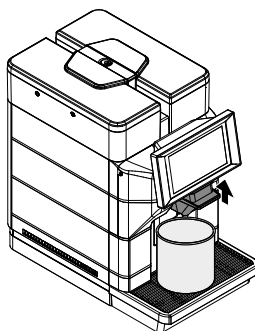

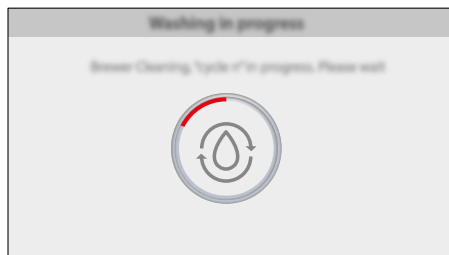

Aparatul execută ciclurile de spălare a grupului de cafea cu capsula degresantă. Așteptați ca ciclurile să se încheie automat. Apare următorul afișaj:



Ciclurile sunt finalizate automat de aparat.

- ⚠ Este interzisă ingerarea soluției preparate în acest proces. Soluția trebuie să fie aruncată.
- 👉 La sfârșitul ciclurilor, aparatul se comută din nou pe ciclul normal de funcționare, după ce a efectuat ciclul de clătire.

 Se recomandă scoaterea grupului și curățarea acestuia cu jet de apă proaspătă.

 Înainte de a introduce la loc grupul de infuzare în aparat, asigurați-vă că acesta este complet uscat.

10.2.10 Curățare manuală a grupului de cafea

Grupul de infuzare trebuie să fie curățat de fiecare dată când se umple compartimentul pentru cafea boabe sau, în orice caz, cel puțin o dată pe săptămână. Opriți aparatul apăsând întrerupătorul în poziția „0” și scoateți ștecherul din priză electrică. Extrageți cuva de colectare a picăturilor și sertarul de colectare a zațului.

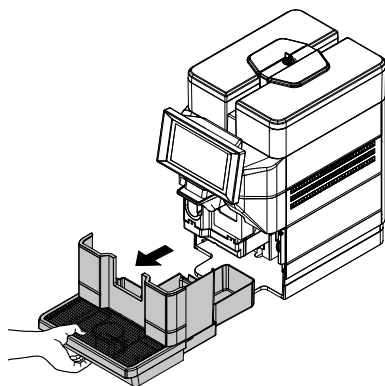

Scoateți șurubul care împiedică deschiderea accidentală a ușii compartimentului de service. (* numai versiunea 120V USA).
Deschideți ușa de serviciu.

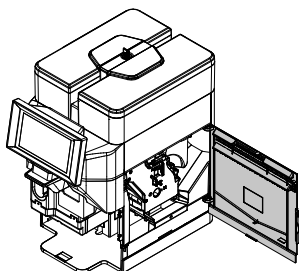

Extrageți grupul de infuzare ținându-l de mânerul corespunzător și apăsând tasta «PUSH».

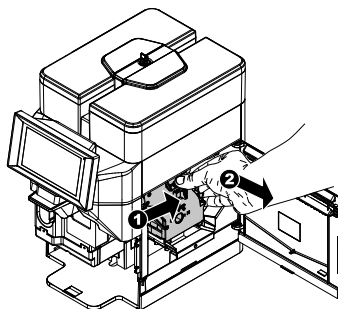

Grupul de infuzare poate fi spălat numai cu apă caldă fără detergent. Spălați grupul de infuzare cu apă caldă; spălați cu grijă filtrul superior. Înainte de a introduce grupul de infuzare în locașul său, asigurați-vă că nu a rămas apă în interiorul camerei de infuzare.

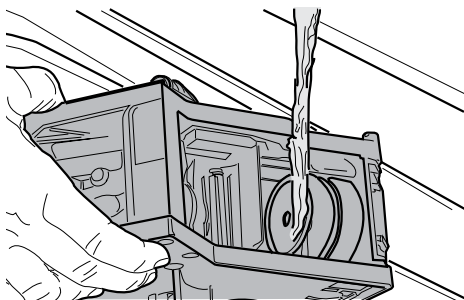

Curățați compartimentul interior al aparatului cu o cârpă umedă.

Asigurați-vă că grupul de infuzare se află în poziție de repaus; Cele două marcaje trebuie să coincidă.

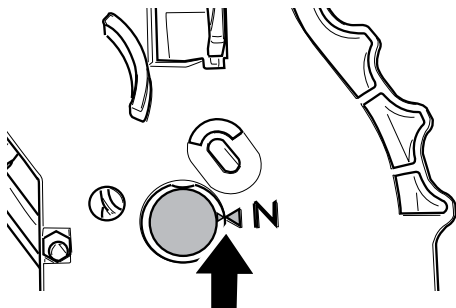

În caz contrar, efectuați operația descrisă mai jos:

Asigurați-vă că maneta este în contact cu baza grupului de infuzare.

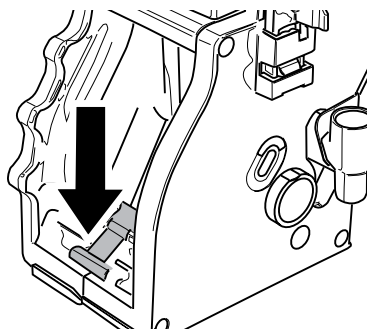

Asigurați-vă că cupla de fixare a grupului de infuzare se află în poziție corectă; pentru a verifica poziția acesteia, apăsați ferm tasta „PUSH”.

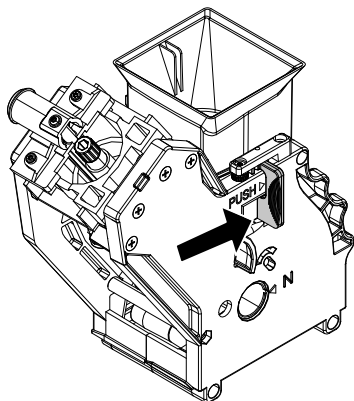

Introduceți din nou grupul de infuzare în cuva corespunzătoare până când se fixează, FĂRĂ a apăsa pe tasta „PUSH”.

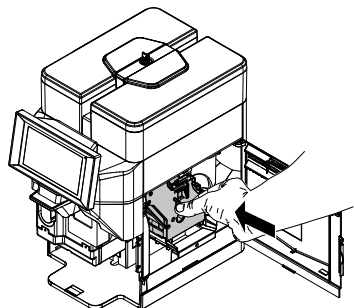

⚠ Verificați corecta blocare a grupului de cafea în locașul său, trăgându-l spre exterior.

Închideți ușa de serviciu.

Introduceți la loc șurubul care împiedică deschiderea accidentală a ușii compartimentului de service. (* numai versiunea 120V USA).

Introduceți sertarul de colectare a zațului și cuva de colectare a picăturilor.

10.2.11 Lubrifierea grupului de infuzare

Lubrificați grupul de infuzare după aproximativ 500 de cești de cafea sau o dată pe lună. Vaselina pentru lubrifierea grupului de cafea și accesorii aferente pot fi achiziționate de la distribuitorul dvs. local, sau de la centrele de asistență autorizate.

Înainte de a lubrifia grupul de cafea, curățați-l sub jet de apă de la robinet, urmând indicațiile din capitolul „Curățare manuală a grupului de cafea”.

Lubrificați ghidajele grupului numai cu lubrifiant Saeco.

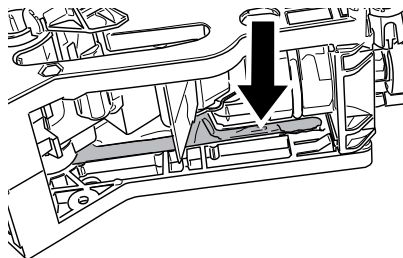

Aplicați lubrifiantul în mod uniform și pe ambele ghidaje laterale.

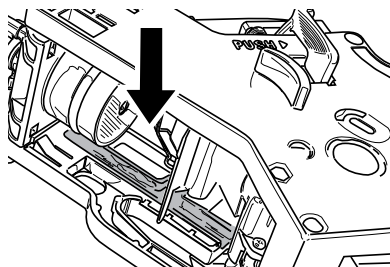

Lubrificați și axul.

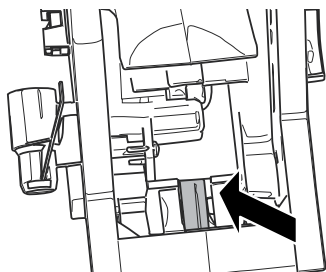
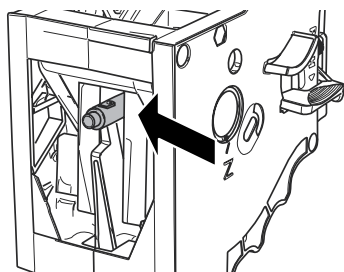

Introduceți din nou grupul de infuzare în cuva corespunzătoare până când se fixează, FĂRĂ a apăsa pe tasta „PUSH”.

⚠ Verificați corecta blocare a grupului de cafea în locașul său, trăgându-l spre exterior.

Închideți ușa de serviciu.

Introduceți la loc șurubul care împiedică deschiderea accidentală a ușii compartimentului de service. (* numai versiunea 120V USA).

Introduceți sertarul de colectare a zațului și cuva de colectare a picăturilor.

10.2.12 Curățare cuvă distribuitor de cafea

Curățați tăvița distribuitorului de cafea, după aproximativ 500 de preparări, sau o dată pe lună. Descriem mai jos modul în care se demontează cuva:

Scoateți capacul cu rol decorativ.

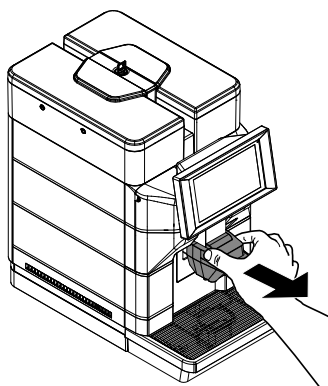

Apăsați butonul amplasat pe partea laterală stângă și extrageți dispozitivul Cappuccinatore. (*numai versiunile M).

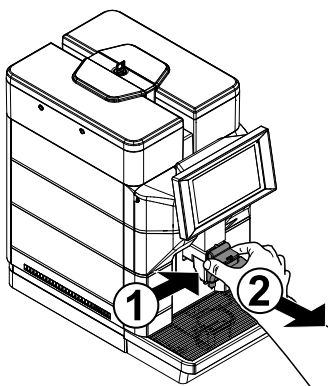

Scoateți ansamblul cuvei distribuitorului de cafea.

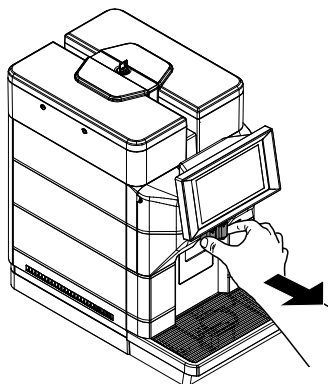

Apăsați pe laturile ansamblului cuvei distribuitorului de cafea, pentru a scoate distribuitorul de apă.

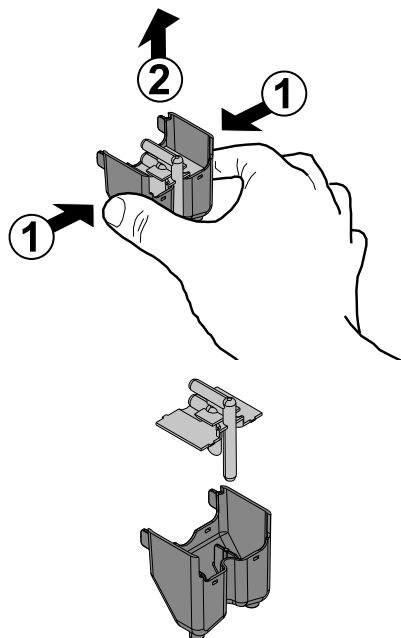

Spălați componentele sub jet de apă. Asigurați-vă că eventualele depuneri/sedimente au fost îndepărtate și că toate conductele sunt curate. După spălare, montați la loc componentele urmând procedura de demontare în sens invers.

10.2.13 Decalcifiere

Calcarul este prezent în mod natural în apa utilizată pentru funcționarea aparatului. Acesta trebuie să fie îndepărtat în mod regulat deoarece poate înfunda circuitul de apă și de cafea al aparatului dumneavoastră. Aparatul indică pe ecran momentul în care este necesară decalcifierea.

Este suficient să urmați indicațiile descrise în continuare. Efectuați această operație înainte ca aparatul dumneavoastră să înceteze să funcționeze deoarece, în acest caz, reparația nu este acoperită de garanție. Decalcifiantul și produsele pentru întreținere pot fi achiziționate de la distribuitorul dvs. local, sau de la centrele de asistență autorizate.

⚠ Nu beți soluția de decalcifiere.

⚠ Nu folosiți în niciun caz oțetul ca soluție de decalcifiere.

⚠ Dacă este prezent, scoateți filtrul anti-calcar, înainte de a introduce soluția de decalcifiere.

Accesați meniul de programare a aparatului, conform indicațiilor din paragraful „Accesarea meniurilor de programare”. Atingeți pictograma „meniu” pentru a vizualiza funcțiile din meniul aparatului.



Selecționați „Acțiuni zilnice”. Selecționați „Spălare/clătire”. Selecționați decalcifierea.

Aparatul redă pe ecran toate fazele ce trebuie executate pas cu pas, pentru efectuarea decalcifierii. Orientativ, fazele sunt următoarele:

Scoateți capacul de protecție conform descrierii din paragraful „Deschiderea capacului superior”. (numai versiunile M2, M2+, B2 și B2+). Scoateți capacul rezervorului de apă.

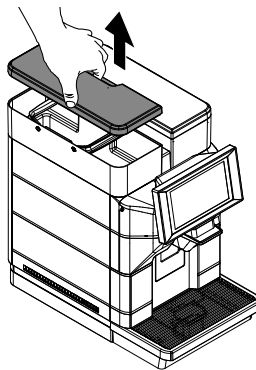

Introduceți căpăcelul la loc în rezervorul pentru apă. (Numai dacă aparatul este racordat și setat pe rețeaua de alimentare cu apă).

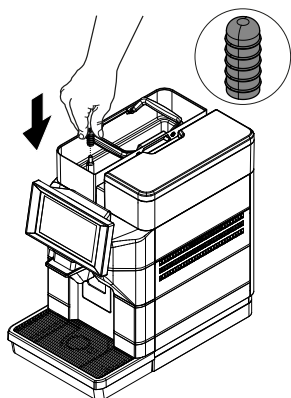

Vărsați 250 ml soluție de decalc. în rezer. de apă.

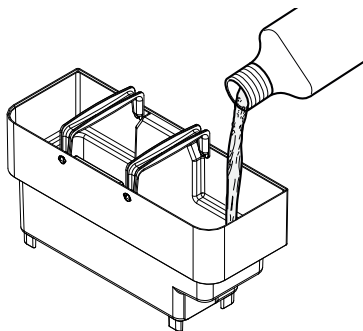

Scoateți rezervorul din aparat și goliți-l, ridicându-l utilizând mânerele speciale instalate la interior.

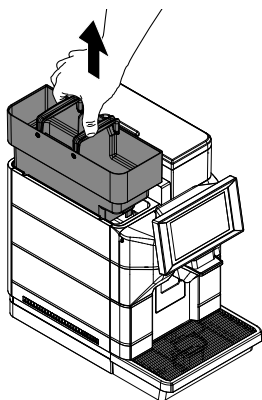

Adăugați apă în rezervorul de apă până la nivelul „CALC CLEAN”.

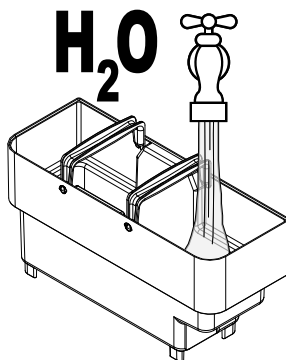

Reintr. rezervorul de apă.

Insert Cappuccinatore

Dacă este prevăzut, scoateți filtrul anticalcar din rezervorul de apă. (Numai dacă aparatul nu este racordat și nu este setat pe rețeaua de alimentare cu apă).

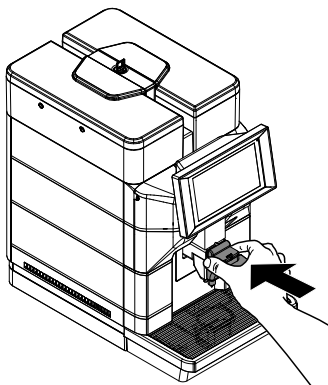
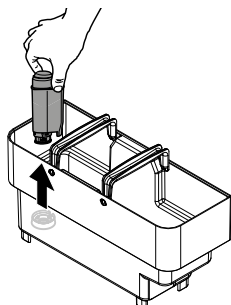

Introduceți furtunul de aspirație curat într-un vas gol, cu capacitate de cel puțin 250 ml.

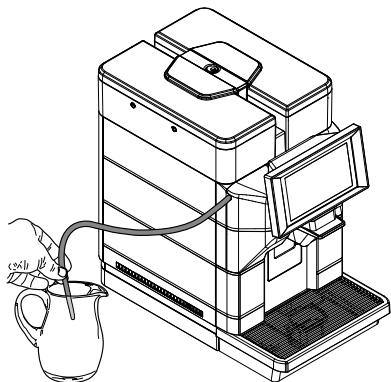

Scoateți și golți cuva de colectare a picăturilor.

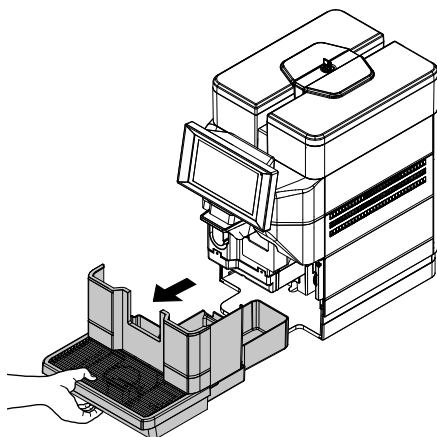

După golire, introduceți la loc cuva de colectare a picăturilor. Așezați un vas încăpător dedesubtul distribuitorilor.

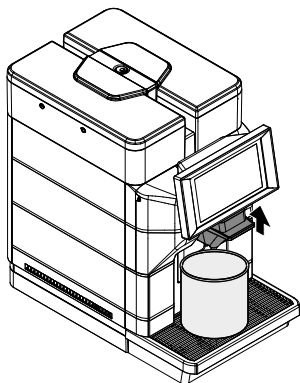

Executați prima fază de decalcifiere. Când se termină soluția din interiorul rezervorului, aparatul solicită golirea și clătirea rezervorului cu apă potabilă proaspătă. Clătiți foarte bine rezervorul.

⚠ Dacă aparatul nu este racordat și nu este setat pe rețeaua de alimentare cu apă, umpleți rezervorul cu apă potabilă proaspătă până la nivelul MAX și introduceți-l înapoi în aparat.

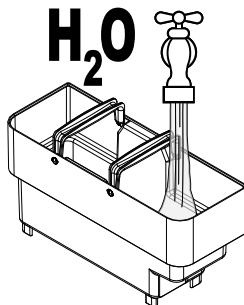

⚠ Dacă aparatul este racordat și setat pe rețeaua de alimentare cu apă, introduceți înapoi în aparat rezervorul gol.

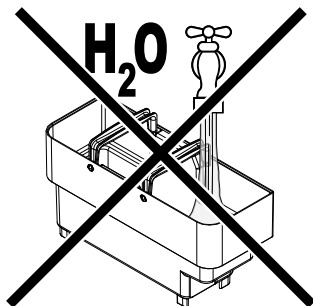

Scoateți căpăcelul aflat în rezervorul pentru apă. (Numai dacă aparatul este racordat și setat pe rețeaua de alimentare cu apă).

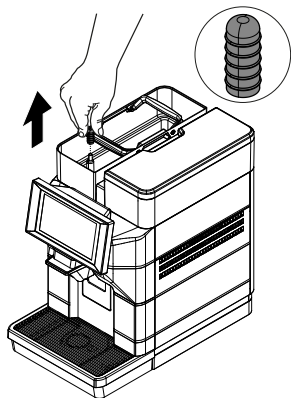

Insert Cappuccinatore

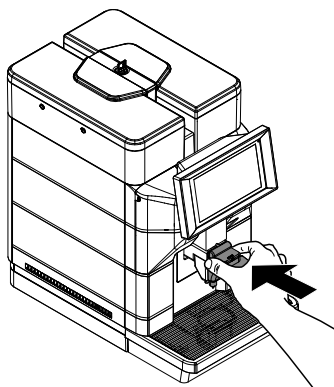

Introduceți furtunul de aspirație curat într-un vas gol, cu capacitate de cel puțin 250 ml.

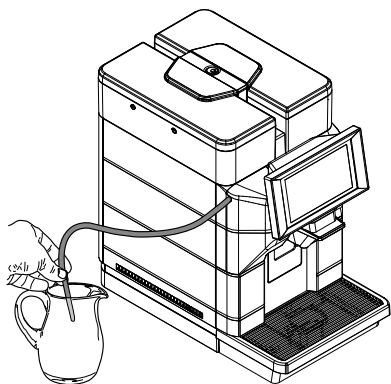

Goliți vasul așezat dedesubtul distribuitorilor. Scoateți și goliți cuva de colectare a picăturilor.

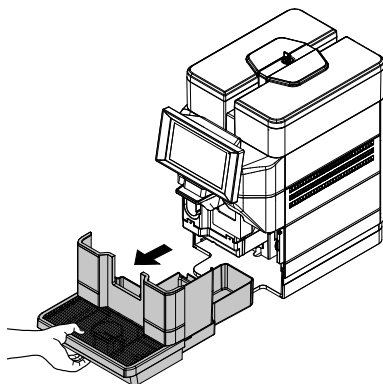

După golire, introduceți la loc cuva de colectare a picăturilor. Așezați un vas încăpător dedesubtul distribuitorilor.

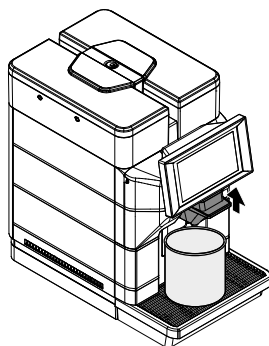

Executați cea de-a doua fază de decalcifiere, și anume clătirea. Așteptați să se finalizeze ciclul de clătire.

După efectuarea ciclului de decalcifiere, goliți recipientele folosite pentru colectarea lichidelor în timpul decalcifierii. Soluția de decalcifiere trebuie eliminată conform indicațiilor de pe recipient și/sau conform prevederilor legislației în vigoare în țara de utilizare. Goliți cuva de colectare a picăturilor și introduceți-o la loc pe poziție.

Reintroduceți micul filtru alb sau filtrul de apă în funcție de cum ați ales să procedați. Umpleți la loc rezervorul de apă până la nivelul MAX cu apă potabilă proaspătă. (Numai dacă aparatul nu este racordat și nu este setat pe rețeaua de alimentare cu apă).

11 REZOLVAREA PROBLEMELOR

11.1 Semnale de avertizare

În acest capitol, sunt descrise toate mesajele pe care aparatul le furnizează utilizatorului și acțiunile care pot fi și/sau trebuie să fie efectuate de utilizator.

Șir	ID	Descriere
Drip tray full	1	Compartiment lichide plin
Coffee temperature not ready	45	Boilerul de cafea nu este pregătit pentru distribuire
Waiting for milk rinsing	58	Se așteaptă clătirea circuitului de lapte
Water mains filling Timeout	64	Alarmă de reincărcare circuit sau anomalie de control nivel rezervor
Solid waste full	68	Compartiment pentru zaț plin
Solid waste not present	91	Lipsește compartimentul pentru zaț
Milk temperature not ready	95	Boilerul de lapte nu este pregătit pentru distribuire
Milk cleaning needed	101	Este nevoie de o spălare a circuitului de lapte
Water tank is empty	251	Nivelul de apă din rezervor nu este suficient
Water Filter must be changed	255	Filtrul de dedurizare a apei trebuie schimbat
Brewing unit missing	301	Lipsește grupul distribuitor de cafea
Circuit priming needed	303	Trebuie să încărcăți circuitul hidraulic
Cappuccinator missing	304	Lipsește dispozitivul Cappuccinator
Door opened	316	Ușă laterală deschisă
Out of coffee beans	317	Lipsește cafeaua boabe
Descaling procedure must be completed	320	Procedura de decalcifiere trebuie să fie finalizată
Descaling procedure needed	321	Este necesar să se efectueze procedura de decalcifiere
Milk rinsing needed	322	Este nevoie de o clătire a circuitului de lapte
Solid waste warning	323	Compartiment zaț aproape plin
Drip tray warning	324	Compartiment lichide aproape plin
Water filter warning	326	Filtrul de dedurizare a apei este aproape consumat



11.2 Probleme - Cauze - Rezolvări

Următorul tabel prezintă posibilele cauze de eroare sau de alarmă care pot conduce la blocarea totală sau parțială a aparatului.

Șir	Cod de eroare	Descriere
Board communication error	E7	Eroare de comunicare
Nicio comunicare cu dispozitivul de plată	E88	Sistemul de plată figurează ca fiind activ, dar lipsește comunicarea cu dispozitivul.
Grinder blocked	E305	Râșnița de cafea este blocată și nu se poate roti
Brewing unit can't reach WORK	E306	Grupul nu reușește să se închidă la loc pe poziția de lucru (WORK)
Brewing unit can't reach HOME	E307	Grupul nu reușește să se comute pe poziția de repaus (WORK)
Coffee water circuit clogged	E308	Debitmetrul este oprit, apa nu curge cu toate că pompa este pornită
DC valve failure	E309	Una dintre electrovalve nu funcționează
Doser failure	E310	Dacă microcomutatorul dozatorului este apăsat (semnalare de dozator plin) și, alimentând dozatorul acesta nu se comută, se va declanșa o alarmă (după 4 cuplări)
Coffee Heater temperature sensor short circuit	E311	Senzorul de temperatură (NTC) este pe scurtcircuit
Coffee Heater temperature sensor open loop	E312	Senzorul de temperatură (NTC) nu transmite
Coffee Heating up timeout	E313	Boilerul nu a atins valoarea de referință, în intervalul de timp maxim setat
BREWING UNIT SHORT CIRCUIT	E314	Motoreductorul grupului de infuzare este pe scurtcircuit
Zero crossing failure	E315	Rețeaua electrică are o frecvență instabilă
Milk Circuit clogged	E327	Debitmetrul este oprit, apa nu curge cu toate că pompa este pornită
Milk Heater temperature sensor short circuit	E328	Senzorul de temperatură (NTC) este pe scurtcircuit
Milk Heater temperature sensor open loop	E329	Senzorul de temperatură (NTC) nu transmite
Milk Heating up timeout	E330	Boilerul nu a atins valoarea de referință, în intervalul de timp maxim setat
Heater coffee over temperature	E331	Boilerul a atins o temperatură prea ridicată
Heater milk over temperature	E332	Boilerul a atins o temperatură prea ridicată

Ori de câte ori aparatul semnalează una dintre aceste erori, o înregistrează concomitent și în fișierul-jurnal de erori.

 Apariția oricăreia dintre aceste erori provoacă oprirea instantanee a tuturor dispozitivelor de consum (motoreductoare, boiler, pompă, electrovalve) și afișarea, pe ecran, a unei chei fixe cu respectivul număr de identificare.



12 DEPOZITARE - CASARE

12.1 Mutarea în alt loc

În cazul în care aparatul trebuie să fie mutat în alt loc, trebuie:

- să deconectați aparatul de la rețelele de alimentare;
- să asigurați curățarea generală a aparatului, conform cu indicațiile din capitolul „Curățare și întreținere”;
- să reinstalați diversele componente la locul lor și să închideți ușile;
- Ridicați și poziționați aparatul în locația atribuită.

12.2 Perioadele de inactivitate și depozitarea

În cazul în care aparatul trebuie să fie depozitat sau scos din funcțiune pe o perioadă îndelungată, trebuie să efectuați aceleași operații descrise la punctul „Mutarea în alt loc”, apoi trebuie:

- să înveliți aparatul cu o husă pentru a-l proteja de praf și de umiditate;
- să vă asigurați că aparatul se află într-un loc adecvat (temperatura nu trebuie să fie sub 1 °C), având grijă să nu așezați pe el cutii sau echipamente.

13 INSTRUCȚIUNI PENTRU TRATAMENTUL APLICAT LA SFÂRȘITUL DURATEI DE FUNCȚIONARE



INFORMAȚIE PENTRU UTILIZATORI

conform prevederilor art. 13 din Decretul Lege nr. 151 din 25 iulie 2005 „Și conform prevederilor directivei DEEE cu privire la reducerea folosirii substanțelor periculoase în echipamentele electrice și electronice, precum și la eliminarea deșeurilor”.

Simbolul toberonului barat indicat pe echipament sau pe ambalajul său semnalează faptul că produsul, la sfârșitul duratei de utilizare, trebuie depozitat separat de celelalte resturi menajere.

Colectarea selectivă a acestui aparat ajuns la sfârșitul duratei de funcționare este organizată și gestionată de producător. Utilizatorul care dorește să se debaraseze de acest echipament trebuie să contacteze apoi producătorul și să respecte sistemul adoptat de acesta pentru a permite colectarea selectivă a aparatului ajuns la sfârșitul duratei de funcționare.

Colectarea selectivă corespunzătoare pentru predispunerea echipamentului la reciclare, la prelucrarea și casarea sa compatibilă cu mediul înconjurător contribuie la evitarea posibilelor efecte negative asupra mediului și a sănătății și favorizează re folosirea și/sau reciclarea materialelor din care este format echipamentul.

Casarea abuzivă a produsului de către deținător duce la aplicarea sancțiunilor administrative prevăzute de normativă în vigoare.

